

# Inhaltsverzeichnis

<b>Erste Schritte.....</b>	<b>3</b>
Telefon im Überblick.....	4
Einschalten des Telefons.....	5
Hilfe.....	6
Laden des Akkus.....	6
Optimierung der Akkuleistung.....	7
Bildschirmsymbole.....	8
Menüs.....	9
Navigation.....	10
Speicherkarte.....	11
Telefonsprache.....	11
Eingeben von Text.....	12
<b>Anrufen.....</b>	<b>13</b>
Anrufe tätigen und annehmen.....	13
Kontakte .....	14
Kurzwahl.....	17
Weitere Telefonfunktionen.....	17
<b>Nachrichten.....</b>	<b>21</b>
SMS und MMS.....	21
Konversationen.....	22
Sprachnachrichten.....	22
E-Mail.....	22
<b>Bilder und Videos.....</b>	<b>25</b>
Anzeigen von Bildern und Videos.....	25
Verwenden von Bildern und Videos.....	25
<b>Musik .....</b>	<b>26</b>
Tragbare Stereo-Freisprecheinrichtung.....	26
Musikplayer.....	26
Playlists.....	27
Hörbücher.....	28
Jetzt kaufen.....	28
TrackID™-Technologie .....	28
Onlinemusik und -videoclips.....	28
Radio .....	29
Tonaufnahmen .....	30
<b>Übertragen und Verwalten von Dateien.....</b>	<b>31</b>
Verwalten der Daten im Telefon .....	31
Senden von Dateien an andere Telefone.....	31
Mit USB-Kabel.....	31

Übertragen von Dateien zwischen Computern.....	32
Telefonname.....	33
Einsatz der Funktechnologie Bluetooth™.....	33
Sichern und Wiederherstellen.....	34
<b>Telefonupdate.....</b>	<b>36</b>
Aktualisieren des Telefons mit einem Computer.....	36
Wireless-Telefonupdate.....	36
<b>Internet .....</b>	<b>37</b>
So greifen Sie auf die Browser-Symbolleiste zu:.....	37
Browser-Direktzugriffstasten.....	37
Lesezeichen.....	37
Seitenprotokoll.....	38
Smart-Fit Rendering™.....	38
Weitere Browserfunktionen.....	38
Internetsicherheit und Zertifikate.....	38
Dateiübertragungen.....	39
<b>Synchronisierung.....</b>	<b>40</b>
Synchronisieren mit einem Computer.....	40
Synchronisieren mit einem Internetdienst.....	40
<b>Weitere Funktionen.....</b>	<b>41</b>
Flight Mode.....	41
Alarmsignale.....	41
Kalender.....	42
Notizen.....	42
Aufgaben.....	43
Profile.....	43
Zeit und Datum.....	43
Designs.....	44
Hauptmenülayout.....	44
Ruftöne.....	44
Spiele.....	44
Programme.....	45
Antivirus.....	45
PIN-Codes.....	46
IMEI-Nummer.....	47
<b>Fehlerbehebung.....</b>	<b>48</b>
Typische Fragen.....	48
Fehlermeldungen.....	50
<b>Rechtliche Informationen.....</b>	<b>52</b>
<b>Index.....</b>	<b>53</b>

# Erste Schritte

## **Wichtige Informationen**

Lesen Sie das Merkblatt *Wichtige Informationen*, bevor Sie das Mobiltelefon verwenden.

## Telefon im Überblick

- 1 Hörmuschel
- 2 Bildschirm
- 3 Auswahltasten
- 4 Lautstärketaste
- 5 Anruftaste
- 6 Aktivitätentaste
- 7 Anschluss für Ladegerät, Headset und USB-Kabel
- 8 Ende-Taste
- 9 C-Taste (Löschtaste)
- 10 Navigationstaste
- 11 Telefonantenne

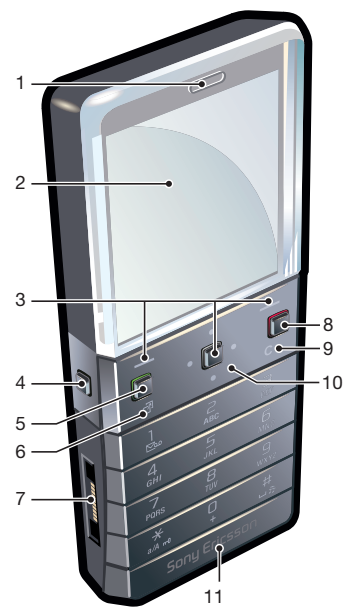

- 12 Ein/Aus-Taste, Rücksetztaste
- 13 Lautstärketaste
- 14 SIM-Kartenfach

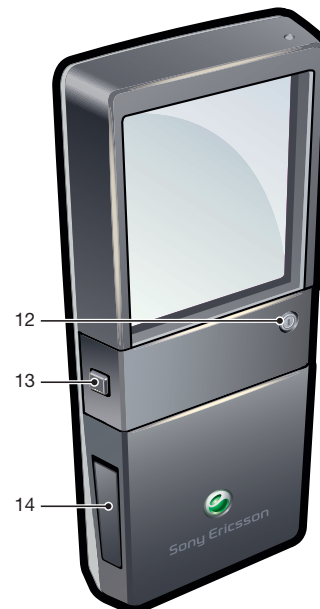

### So legen Sie die SIM-Karte ein:



- Öffnen Sie die Akkufachabdeckung und legen Sie die SIM-Karte mit den goldfarbenen Kontakten nach unten ein.

### So entnehmen Sie die SIM-Karte:

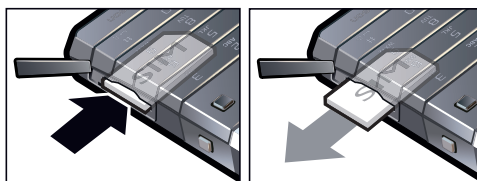

- Öffnen Sie das Akkufach und drücken Sie auf die Kante der SIM-Karte, um sie freizugeben und zu entnehmen.

## Einschalten des Telefons

### So schalten Sie das Telefon ein:



- 1 Drücken und halten Sie die Taste **I** auf der Rückseite des Telefons.
  - 2 Geben Sie die PIN (Personal Identification Number) für die SIM-Karte ein, wenn Sie dazu aufgefordert werden. Wählen Sie dann **OK**.
  - 3 Wählen Sie eine Sprache.
  - 4 Befolgen Sie die angezeigten Anweisungen.
- 💡 Wenn Sie einen Fehler bei der Eingabe der PIN korrigieren wollen, drücken Sie **C**.

## SIM-Karte

Die SIM-Karte (Subscriber Identity Module), die Sie vom Netzbetreiber erhalten, enthält Informationen zu Ihrem Teilnehmerzugang. Sie müssen das Telefon ausschalten und das Ladegerät abziehen, bevor Sie die SIM-Karte einlegen oder entnehmen.

- 💡 Sie können Kontaktdaten auf der SIM-Karte speichern, bevor Sie diese aus dem Telefon nehmen.

## PIN

Sie benötigen ggf. eine PIN (Personal Identification Number), um die Dienste und Funktionen des Telefons zu aktivieren. Die PIN erhalten Sie vom Netzbetreiber. Jede PIN-Ziffer wird als \* angezeigt, sofern die PIN nicht mit denselben Ziffern wie eine Notrufnummer beginnt (z. B. 112 oder 911). Das soll sicherstellen, dass Sie Notrufnummern auch ohne vorherige Eingabe der PIN wählen können.

- ! Wenn Sie die PIN dreimal nacheinander falsch eingeben, wird die SIM-Karte blockiert. Weitere Informationen finden Sie im Abschnitt *SIM-Schutz* auf Seite 46.

## Standby-Modus

Nachdem Sie das Telefon eingeschaltet und die PIN eingegeben haben, wird der Name des Netzbetreibers angezeigt. Diese Ansicht wird Standby-Modus genannt. Das Telefon ist jetzt betriebsbereit.

## Verwenden anderer Netze

Wenn Sie sich nicht im Heimatnetz befinden (Roaming), können beim Telefonieren, für Nachrichtenfunktionen und für Datenübertragungen höhere Gebühren anfallen. Weitere Informationen sind vom Netzbetreiber erhältlich.

## Hilfe

Neben dieser Bedienungsanleitung sind Handbücher zu speziellen Funktionen und weitere Informationen unter [www.sonyericsson.com/support](http://www.sonyericsson.com/support) verfügbar.

Darüber hinaus umfasst das Telefon Hilfsfunktionen und eine Bedienungsanleitung. Im Folgenden wird erläutert, wie Sie diese aufrufen.

### So greifen Sie auf die Bedienungsanleitung im Telefon zu:

- Wählen Sie **Menü** > **Einstellungen** > **Hilfe** > **Anleitung**.

### So zeigen Sie Tipps und Tricks an:

- Wählen Sie **Menü** > **Einstellungen** > **Hilfe** > **Tipps und Tricks**.

### So zeigen Sie Informationen zu Funktionen an:

- Blättern Sie zu einer Funktion und wählen Sie **Info** (sofern verfügbar). In einigen Fällen ist die Option **Info** unter **Option**. verfügbar.

### So zeigen Sie den Telefonstatus an:

- Drücken Sie eine Lautstärketaste. Es werden Informationen zu Telefon, Speicher und Akku angezeigt.

## Unterstützte Dienste und Funktionen

- ! Einige der in dieser Bedienungsanleitung beschriebenen Dienste und Funktionen werden nicht überall von allen Netzen und Dienst Anbietern unterstützt. Dies gilt ohne Einschränkung auch für die internationale GSM-Notrufnummer 112. Setzen Sie sich mit dem Netzbetreiber oder Dienstanbieter in Verbindung, um Informationen zur Verfügbarkeit bestimmter Dienste und Funktionen und zu ggf. anfallenden Zugriffs- oder Nutzungsgebühren zu erhalten.

## Laden des Akkus

Der Telefonakku ist bei Auslieferung nur teilweise geladen.

- ! Der Telefonakku kann nicht entfernt werden.

### So laden Sie den Akku:

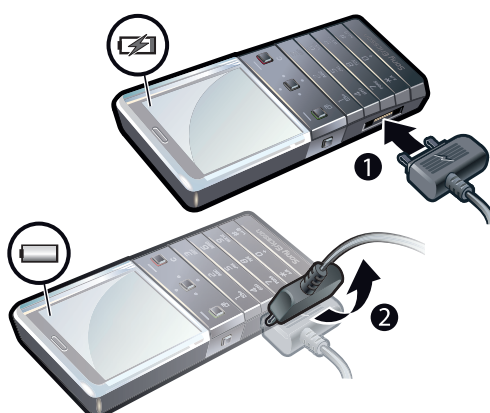

- 1 Verbinden Sie das Ladegerät mit dem Telefon.
- 2 Um das Ladegerät abzuziehen, müssen Sie den Stecker nach oben kippen.





























## Optimierung der Akkuleistung

- Laden Sie das Telefon häufig auf. Der Akku hält länger, wenn er regelmäßig geladen wird.
- In Gegenden ohne Netzabdeckung sucht das Telefon wiederholt nach verfügbaren Netzen. Diese Netzsuche verbraucht Strom. Wenn Sie die Gegend ohne Netzabdeckung nicht verlassen können, schalten Sie das Telefon vorübergehend aus.
- Aktivieren Sie UMTS- und Bluetooth™-Funktionen nur dann, wenn Sie sie verwenden.
- Verdecken Sie bei Gesprächen nicht die Antenne des Telefons.

 Weitere Informationen zur optimalen Nutzung der Akkuleistung finden Sie unter [www.sonyericsson.com/support](http://www.sonyericsson.com/support).

## Bildschirmsymbole

Die folgenden Symbole werden ggf. auf dem Bildschirm angezeigt:

Symbol	Beschreibung
	Akku ist vollständig aufgeladen
	Akku muss geladen werden
	Netzabdeckung ist gut
	Keine Netzabdeckung (auch im „Flight Mode“ angezeigt)
	UMTS-Netz ist verfügbar
	UMTS/HSPDA-Netz ist verfügbar
	Unbeantwortete Anrufe
	Umgeleitete Anrufe
	Aktiver Anruf
	Mikrofon ist stummgeschaltet
	Lautsprecher ist eingeschaltet
	Telefon ist stummgeschaltet
	Neue SMS
	Neue MMS
	Neue E-Mail
	Media-Player spielt
	Radio spielt
	Headset ist angeschlossen
	Bluetooth-Funktion ist aktiviert
	Bluetooth-Headset ist angeschlossen
	Telefon ist mit Internet verbunden
	Sichere Website
	Alarm ist aktiviert
	Termin Erinnerung
	Aufgabenerinnerung
	Java-Anwendung ist aktiviert
	Antivirus wird aktiviert
	USB-Kabel ist angeschlossen



## Menüs\*

 **Radio**

 **Alarme**

 **Anrufe\*\***



Alle



Angenommen



Gewählt



Unbeantwortet

 **Organizer**

Kalender

Aufgaben

Notizen

Synchronisierung

Timer

Stoppuhr

Rechner

Anwendungen

Datei-Manager \*\*

Dateiübertragung

 **Nachrichten**

Verfassen

Posteingang/Konversationen

Nachrichten

E-Mail

Mailbox anrufen

 **Kontakte**

Ich

Neuer Kontakt

 **Unterhaltung**

Onlinedienste

Internet

TrackID™

Spiele

Sound aufnehmen

 **Media-Player**

 **Einstellungen**

**Allgemein**

Profile

Zeit und Datum

Sprache

Software-Update

Sprachsteuerung

Verknüpfungen

Flight Mode

Aut. Tastensperre

PINs

Sicherheit

Nutzungshilfen

Telefonstatus

Werkseinstellung.

**Sounds + Signale**

Ruftonlautstärke

Rufton

Stummschaltung

Steigender Rufton

Vibrationsalarm

Nachrichtensignal

Tastenton

**Bildschirm**

Hintergrundbild

Layout

Design

Startbildschirm

Bildsch.schoner

Helligkeit

Ltg-Namen bearb.

**Anrufe**

Kurzwahl

Intelligente Suche

Anrufe umleiten

Ltfg. 2 aktivieren

Anrufe verwalten

Zeit

Eig. Nr. zeig/unttr

Freisprecheinricht.

**Konnektivität**

Bluetooth

USB

Telefonname

Synchronisierung

Gerätemanagem.

Mobilfunknetze

Datenübertragung

Interneteinstell.

StreamingEinstell.

Nachr.-Einstell.

SIP-Einstellungen

Zubehör

**Hilfe**

Anleitung

Einstell.-Downld.

Setup

Tipps und Tricks

\* Einige Menüs sind betreiber-,  
netz- bzw.

teilnehmerzugangsspezifisch.

\*\* Mit der Navigationstaste  
können Sie in Untermenüs zu  
Registerkarten navigieren.

## Navigation

### So greifen Sie auf das Hauptmenü zu:

- Sobald **Menü** auf dem Bildschirm angezeigt wird, können Sie die mittlere Auswahltaste drücken, um **Menü** zu wählen.
- Wird **Menü** nicht auf dem Bildschirm angezeigt, können Sie die Ende-Taste und dann die mittlere Auswahltaste drücken, um **Menü** zu wählen.

### So navigieren Sie in den Telefonmenüs:



- Drücken Sie die Navigationstaste unten, links oder rechts, um in den Menüs zu navigieren.

### So wählen Sie Aktionen auf dem Bildschirm aus:

- Drücken Sie die linke, mittlere oder rechte Auswahltaste.

### So zeigen Sie die Optionen für ein Objekt an:

- Wählen Sie **Option.**, um das Objekt beispielsweise zu bearbeiten.

### So beenden Sie eine Funktion:

- Drücken Sie die Ende-Taste.

### So gelangen Sie wieder in den Standby-Modus:

- Drücken Sie die Ende-Taste.

### So löschen Sie Objekte:

- Drücken Sie **(C)**, um Objekte wie Nummern, Buchstaben, Bilder und Töne zu löschen.

## Tastensperre

Sie können die Tastensperre aktivieren, um das versehentliche Wählen von Rufnummern zu verhindern. **☎** wird angezeigt. Ankommende Anrufe können angenommen werden, ohne die Taste zu entsperren.

- ! Anrufe der internationalen Notrufnummer 112 sind weiterhin möglich.

### So sperren Sie die Tasten manuell:

- 1 Drücken Sie **(+\*)#**.
- 2 Wählen Sie **Sperren**.

### So entsperren Sie die Tasten:

- 1 Drücken Sie **(+\*)#**.
- 2 Wählen Sie **Entsper..**

### So verwenden Sie die automatische Tastensperre:

- 1 Wählen Sie **Menü > Einstellungen > Allgemein > Aut. Tastensperre**.
- 2 Wählen Sie eine Option.

## Registerkarten

Unter Umständen stehen Registerkarten zur Verfügung. Unter **Anrufe** finden Sie z. B. Registerkarten.



### So blättern Sie zu den verschiedenen Registerkarten:

- Drücken Sie die Navigationstaste links oder rechts.

## Direktzugriffstasten

Mit Direktzugriffstasten können Sie Funktionen im Standby-Modus direkt aufrufen.

### So verwenden Sie Navigations-Direktzugriffstasten:

- Drücken Sie die Navigationstaste unten, links oder rechts, um direkt zu einer Funktion zu gelangen.

### So bearbeiten Sie eine Navigations-Direktzugriffstaste:

- 1 Wählen Sie **Menü** > **Einstellungen** > **Allgemein** > **Verknüpfungen**.
- 2 Blättern Sie zu einer Option und wählen Sie **Bearbeiten**.
- 3 Blättern Sie zu einer Menüoption und wählen Sie **Verknü..**

## Direktzugriff auf das Hauptmenü

Die Menünummerierung startet beim Symbol oben links und verläuft dann nach rechts, in die nächste Menüzeile usw.

### So gelangen Sie direkt zu einer Hauptmenüoption:

- Wählen Sie **Menü** und drücken Sie **(1)** – **(9)**.
- ! Für **Layout** muss **Raster** eingestellt sein. Weitere Informationen finden Sie im Abschnitt *So ändern Sie das Hauptmenülayout:* auf Seite 44.

## Menü „Aktivitäten“

Mit dem Menü „Aktivitäten“ können Sie schnell auf verschiedene Funktionen zugreifen:

- **Neuigkeiten** – Unbeantwortete Anrufe und neue Nachrichten.
- **Akt. Anwend.** – Anwendungen, die im Hintergrund ausgeführt werden.
- **Verknüpfungen** – Ihre bevorzugten Funktionen hinzufügen, um schnell auf diese Funktionen zugreifen zu können.

### So öffnen Sie das Aktivitätsmenü:

- Drücken Sie **(☰)**.

## Speicherkarte

Daten können auf der Speicherkarte, im Telefonspeicher und auf der SIM-Karte gespeichert werden. Bilder, Videos und Musik werden auf der Speicherkarte abgelegt. Wenn die Speicherkarte voll ist, werden Bilder, Videos und Musik im Telefonspeicher abgelegt. Nachrichten und Kontakte werden im Telefonspeicher abgelegt. Sie können diese Daten aber auch auf der SIM-Karte speichern.

## Telefonsprache

Sie können eine Sprache für das Telefon auswählen.

### So wechseln Sie die Telefonsprache:

- 1 Wählen Sie **Menü** > **Einstellungen** > **Allgemein** > **Sprache** > **Telefonsprache**.
- 2 Wählen Sie eine Option.

## Eingeben von Text

Sie können Text mittels Direkteingabe oder Schnelleingabe  erfassen. Bei der Schnelleingabe kommt ein ins Telefon integriertes Wörterbuch zum Einsatz.

### So wechseln Sie die Schreibsprache:

- Drücken und halten Sie beim Eingeben von Text .







### So ändern Sie die Texteingabemethode:

- Drücken und halten Sie beim Eingeben von Text .



### So schalten Sie zwischen Großbuchstaben, Kleinbuchstaben und Ziffern um:

- Drücken Sie beim Eingeben von Text .









### So geben Sie Zahlen ein

- 1 Drücken Sie bei der Texteingabe so oft die Taste , bis oben auf dem Bildschirm  angezeigt wird.
  - 2 Drücken Sie zur Eingabe einer Nummer die Tasten  .
-  Wenn Sie eine Nummer aus dem Texteingabemodus eingeben möchten, können Sie  –  drücken und gedrückt halten.





### So geben Sie Interpunktionszeichen und Symbole ein:

- 1 Drücken Sie beim Eingeben von Text kurz die Taste .
  - 2 Blättern Sie zu einem Symbol und wählen Sie **Einfügen**.
-  Zur Auswahl der gängigsten Interpunktionszeichen können Sie auch  drücken.

### So geben Sie Text per Schnelleingabe ein:

- 1 Wählen Sie beispielsweise **Menü > Nachrichten > Verfassen > Nachricht**.
- 2 Wird  nicht angezeigt, halten Sie  gedrückt, um zum Schnelleingabemodus zu wechseln.
- 3 Drücken Sie jede Taste nur einmal, auch wenn das gewünschte Zeichen nicht das erste Zeichen auf der betreffenden Taste ist. Wollen Sie beispielsweise das Wort „Jane“ schreiben, drücken Sie , , , . Schreiben Sie das gesamte Wort, bevor Sie sich mit den Vorschlägen befassen.
- 4 Drücken Sie  bzw. die Navigationstaste unten, um Wortvorschläge anzuzeigen.
- 5 Drücken Sie , um einen Vorschlag zu übernehmen und ein Leerzeichen anzufügen.

### So geben Sie Text per Direkteingabe ein:

- 1 Wählen Sie beispielsweise **Menü > Nachrichten > Verfassen > Nachricht**.
- 2 Wird  angezeigt, drücken und halten Sie , um die Direkteingabe zu aktivieren.
- 3 Drücken Sie   mehrmals, bis das gewünschte Zeichen angezeigt wird.
- 4 Drücken Sie , um ein Leerzeichen einzugeben.

### So fügen Sie dem Telefonwörterbuch Einträge hinzu:

- 1 Wählen Sie beim Eingeben von Text mit der Schnelleingabe die Option **Option.** > **Buchstabieren**.
- 2 Schreiben Sie das Wort mittels Direkteingabe und wählen Sie **Speichern**.

# Anrufen

Sie müssen das Telefon einschalten und sich in Reichweite eines Mobilfunknetzes befinden.

## Anrufe tätigen und annehmen

### So tätigen Sie einen Anruf:

- 1 Geben Sie eine Rufnummer (gegebenenfalls mit Landes- und Ortsnetzkennzahl) ein.
  - 2 Drücken Sie die Anruftaste.
-  Sie können Nummern anrufen, die sich in der Liste der Kontakte oder in der Anrufliste befinden.

### So beenden Sie einen Anruf:

- Drücken Sie die Ende-Taste.

### So tätigen Sie Auslandsanrufe:

- 1 Drücken und halten Sie , bis ein Pluszeichen (+) angezeigt wird.
- 2 Geben Sie Landeskennzahl, Ortsnetzkennzahl (ohne führende Null) und Rufnummer ein.
- 3 Drücken Sie die Anruftaste.

### So verwenden Sie die Wahlwiederholung:

- Wenn **Wahlwiederholung?** angezeigt wird, wählen Sie **Ja**.
-  Halten Sie das Telefon nicht an Ihr Ohr, während Sie auf den Aufbau der Verbindung warten. Sobald die Anrufsverbindung hergestellt wird, ertönt ein lauter Signalton.

### So nehmen Sie einen Anruf an:

- Drücken Sie die Anruftaste.



### So weisen Sie einen Anruf ab:

- Drücken Sie die Ende-Taste.



### So ändern Sie die Lautstärke des Lautsprechers während eines Anrufs:

- Drücken Sie die Lautstärketaste nach oben oder unten.

### So schalten Sie das Mikrofon während eines Anrufs stumm:

- 1 Drücken und halten Sie .  wird angezeigt.
- 2 Drücken und halten Sie  erneut, um das Gespräch fortzusetzen.

### So schalten Sie den Lautsprecher während eines Anrufs ein:

- Wählen Sie **LSp. ein**.  wird angezeigt.
-  Halten Sie das Telefon nicht an Ihr Ohr, während Sie den Lautsprecher verwenden. Dies kann zu Hörschäden führen.

### So zeigen Sie unbeantwortete Anrufe ausgehend vom Standby-Modus an:

-  wird angezeigt. Drücken Sie die Anruftaste, um die Anrufliste zu öffnen.

## Notrufe

Das Telefon unterstützt internationale Notrufnummern (z. B. 112 und 911). Diese Nummern können also normalerweise in allen Ländern für Notrufe genutzt werden, auch wenn keine SIM-Karte eingelegt ist. Voraussetzung ist nur, dass sich ein Netz in Reichweite befindet.

-  In einigen Ländern gelten möglicherweise andere Notrufnummern. Netzbetreiber speichern gegebenenfalls lokale Notrufnummern auf der SIM-Karte.



### So tätigen Sie einen Notruf:

- Geben Sie 112 (internationale Notrufnummer) ein und drücken Sie die Anruftaste.

### So zeigen Sie die regionalen Notrufnummern an:

- 1 Wählen Sie **Menü** > **Kontakte**.
- 2 Blättern Sie zu **Neuer Kontakt** und wählen Sie **Option.** > **Sondernummern** > **Notrufnummern**.

## Netze

Das Telefon schaltet in Abhängigkeit von der Verfügbarkeit automatisch zwischen Netzen der Typen GSM und  (UMTS) und  um. Einige Netzbetreiber erlauben das manuelle Wechseln des Netzes.

### So wechseln Sie das Netz manuell:

- 1 Wählen Sie **Menü** > **Einstellungen** > **Konnektivität** > **Mobilfunknetze** > **GSM/UMTS-Netze**.
- 2 Wählen Sie eine Option.

## Anrufliste

Sie können Informationen zu angenommenen , getätigten  und unbeantworteten oder abgewiesenen  Anrufen anzeigen.

### So rufen Sie eine Nummer in der Anrufliste an:

- 1 Drücken Sie die Anruftaste und blättern Sie zu einer Registerkarte.
- 2 Blättern Sie zu einem Namen und drücken Sie die Anruftaste.

## Kontakte

Sie können Namen, Rufnummern und persönliche Informationen in **Kontakte** speichern. Die Daten können im Telefonspeicher oder auf der SIM-Karte abgelegt werden.

-  Sie können Ihre Kontakte mit Sony Ericsson PC Suite synchronisieren.

## Standardkontakte

Sie können einstellen, welche Kontaktdaten standardmäßig angezeigt werden. Wenn **Telefonkontakte** als Standard ausgewählt ist, werden nur die im Telefonspeicher abgelegten Kontaktdaten unter **Kontakte** aufgeführt. Wenn Sie **SIM-Kontakte** als Standard auswählen, werden nur die auf der SIM-Karte gespeicherten Namen und Rufnummern unter **Kontakte** angezeigt.

### So wählen Sie die Standardkontakte:

- 1 Wählen Sie **Menü** > **Kontakte**.
- 2 Blättern Sie zu **Neuer Kontakt** und wählen Sie **Option.** > **Erweitert** > **Standardkontakte**.
- 3 Wählen Sie eine Option.

## Telefonkontakte

Telefonkontakte können Namen, Rufnummern und persönliche Daten enthalten. Die Daten werden im Telefonspeicher abgelegt.

### So fügen Sie einen Telefonkontakt hinzu:



- 1 Wählen Sie **Menü** > **Kontakte**.
- 2 Blättern Sie zu **Neuer Kontakt** und wählen Sie **Hinzufügen**.
- 3 Geben Sie den Namen ein und wählen Sie **OK**.
- 4 Blättern Sie zu **Neue Nummer:** und wählen Sie **Hinzufügen**.
- 5 Geben Sie die Rufnummer ein und wählen Sie **OK**.
- 6 Wählen Sie einen Nummerntyp.
- 7 Navigieren Sie zu den verschiedenen Registerkarten und geben Sie Daten in die Felder ein.
- 8 Wählen Sie **Speichern**.

## Anrufen von Kontakten



### So rufen Sie einen Kontakt an:

- 1 Wählen Sie **Menü** > **Kontakte**.
- 2 Blättern Sie zu einem Kontakt und drücken Sie die Anruftaste.

### So gelangen Sie direkt zur Kontaktliste:

- Drücken und halten Sie -.

### So telefonieren Sie mit der intelligenten Suche:

- 1 Drücken Sie -, um eine aus mindestens zwei Ziffern bestehende Nummer einzugeben. Sämtliche Einträge, die mit der Ziffernreihenfolge bzw. den entsprechenden Buchstaben übereinstimmen, werden in einer Liste aufgeführt.
- 2 Blättern Sie zu einem Kontakt bzw. einer Telefonnummer und drücken Sie die Anruftaste.

### So schalten Sie die intelligente Suche ein oder aus:

- 1 Wählen Sie **Menü** > **Einstellungen** > **Anrufe** > **Intelligente Suche**.
- 2 Wählen Sie eine Option.

## Bearbeiten von Kontakten

### So fügen Sie Daten in einen Telefonkontakt ein:

- 1 Wählen Sie **Menü** > **Kontakte**.
- 2 Blättern Sie zu einem Kontakt und wählen Sie **Option.** > **Kontakt bearb..**
- 3 Navigieren Sie zu den verschiedenen Registerkarten und wählen Sie **Hinzufügen** oder **Bearbeiten**.
- 4 Wählen Sie eine Option und ein hinzuzufügendes oder zu bearbeitendes Objekt.
- 5 Wählen Sie **Speichern**.

- 💡 Umfasst Ihr Teilnehmerzugang die Rufnummernübermittlung (CLI = Calling Line Identification), können Sie Kontakten einen persönlichen Rufton und ein Bild zuordnen.

### So kopieren Sie Namen und Rufnummern in die Telefonkontakte:

- 1 Wählen Sie **Menü** > **Kontakte**.
- 2 Blättern Sie zu **Neuer Kontakt** und wählen Sie **Option.** > **Erweitert** > **Von SIM kopieren**.
- 3 Wählen Sie eine Option.

### So kopieren Sie Namen und Nummern auf die SIM-Karte:

- 1 Wählen Sie **Menü** > **Kontakte**.
- 2 Blättern Sie zu **Neuer Kontakt** und wählen Sie **Option.** > **Erweitert** > **Auf SIM kopieren**.
- 3 Wählen Sie eine Option.

- ! Beim Kopieren aller Kontakte vom Telefon auf die SIM-Karte werden alle auf der SIM-Karte vorhandenen Daten überschrieben.

### So lassen Sie Namen und Rufnummern automatisch auf der SIM-Karte speichern:

- 1 Wählen Sie **Menü > Kontakte**.
- 2 Blättern Sie zu **Neuer Kontakt** und wählen Sie **Option. > Erweitert > Autom. auf SIM**.
- 3 Wählen Sie eine Option.

### So speichern Sie Kontakte auf der Speicherkarte:

- 1 Wählen Sie **Menü > Kontakte**.
- 2 Blättern Sie zu **Neuer Kontakt** und wählen Sie **Option. > Erweitert > Auf SpKrt. sichern**.

## SIM-Kontakte

SIM-Kontakte können nur Namen und Rufnummern enthalten. Die Daten werden auf der SIM-Karte gespeichert.

### So fügen Sie einen SIM-Kontakt hinzu:

- 1 Wählen Sie **Menü > Kontakte**.
- 2 Blättern Sie zu **Neuer Kontakt** und wählen Sie **Hinzufügen**.
- 3 Geben Sie den Namen ein und wählen Sie **OK**.
- 4 Geben Sie die Rufnummer ein und wählen Sie **OK**.
- 5 Wählen Sie einen Rufnummertyp und geben Sie ggf. weitere Daten ein.
- 6 Wählen Sie **Speichern**.

## Löschen von Kontakten

### So löschen Sie alle Kontakte:

- 1 Wählen Sie **Menü > Kontakte**.
- 2 Blättern Sie zu **Neuer Kontakt** und wählen Sie **Option. > Erweitert > Alle Kont. lösch.**
- 3 Wählen Sie eine Option.

## Status des Speichers für Kontakte

Wie viele Kontakte im Telefon oder auf der SIM-Karte gespeichert werden können, ist von der Größe des verfügbaren Speichers abhängig.

### So zeigen Sie den Status des Speichers für Kontakte an:

- 1 Wählen Sie **Menü > Kontakte**.
- 2 Blättern Sie zu **Neuer Kontakt** und wählen Sie **Option. > Erweitert > Speicherstatus**.

## Ich

Sie können persönliche Daten eingeben und z. B. Ihre Visitenkarte senden.

### So geben Sie „Ich“-Daten ein:

- 1 Wählen Sie **Menü > Kontakte**.
- 2 Blättern Sie zu **Ich** und wählen Sie **Öffnen**.
- 3 Blättern Sie zu einer Option und bearbeiten Sie die Daten.
- 4 Wählen Sie **Speichern**.

### So fügen Sie Ihre eigene Visitenkarte hinzu:

- 1 Wählen Sie **Menü > Kontakte**.
- 2 Blättern Sie zu **Ich** und wählen Sie **Öffnen**.
- 3 Blättern Sie zu **M. Kontaktdat.** und wählen Sie **Hinzufügen > Neue erstellen**.
- 4 Navigieren Sie zu den verschiedenen Registerkarten und geben Sie Daten in die Felder ein.
- 5 Geben Sie die Daten ein und wählen Sie **Speichern**.



## Gruppen

Sie können aus den Rufnummern und E-Mail-Adressen in **Telefonkontakte** Gruppen erstellen und Mitteilungen an diese Gruppen senden. Gruppen mit Rufnummern können Sie außerdem beim Erstellen einer Liste der zulässigen Anrufer verwenden.

### So erstellen Sie eine Gruppe mit Nummern und E-Mail-Adressen:

- 1 Wählen Sie **Menü** > **Kontakte**.
- 2 Blättern Sie zu **Neuer Kontakt** und wählen Sie **Option.** > **Gruppen**.
- 3 Blättern Sie zu **Neue Gruppe** und wählen Sie **Hinzufügen**.
- 4 Geben Sie einen Namen für die Gruppe ein und wählen Sie **Fortsetzen**.
- 5 Blättern Sie zu **Neu** und wählen Sie **Hinzufügen**.
- 6 Blättern Sie zu jeder gewünschten Rufnummer bzw. E-Mail-Adresse und wählen Sie **Markieren**.
- 7 Wählen Sie **Fortsetzen** > **Fertig**.

### So bearbeiten Sie eine Gruppe mit Nummern und E-Mail-Adressen:

- 1 Wählen Sie **Menü** > **Kontakte**.
- 2 Blättern Sie zu **Neuer Kontakt** und wählen Sie **Option.** > **Gruppen**.
- 3 Blättern Sie zu einer vorhandenen Gruppe und wählen Sie **Bearbeiten**.
- 4 Wenn Sie einen neuen Kontakt hinzufügen möchten, blättern Sie zu **Neu** und wählen Sie **Hinzufügen**. Um einen Kontakt aus der Gruppe zu löschen, blättern Sie zu diesem und wählen **Löschen**.
- 5 Wählen Sie abschließend die Option **Fertig**.

## Kurzwahl

Mit der Kurzwahlfunktion können Sie neun Kontakte ausgehend vom Standby-Modus schnell anrufen. Die Kontakte werden an den Speicherpositionen 1–9 gespeichert.

### So ordnen Sie Kontakten Kurzwahlnummern zu:

- 1 Wählen Sie **Menü** > **Kontakte**.
- 2 Blättern Sie zu **Neuer Kontakt** und wählen Sie **Option.** > **Kurzwahl**.
- 3 Blättern Sie zu einer Positionsnummer und wählen Sie **Hinzufügen**.
- 4 Wählen Sie einen Kontakt.

### So verwenden Sie die Kurzwahlfunktion:

- Geben Sie die Positionsnummer ein und drücken Sie die Anruftaste.

## Weitere Telefonfunktionen

### Mailbox

Wenn Ihr Teilnehmerzugang einen Anrufbeantwortungsdienst umfasst, können Anrufer eine Sprachnachricht auf einer Mailbox hinterlassen, während Sie nicht in der Lage sind, Anrufe anzunehmen.

### So geben Sie die Mailbox-Nummer ein:

- 1 Wählen Sie **Menü** > **Nachrichten** > **Nachrichten** > **Einstellungen** > Registerkarte **Nachr.-Einstell.** > **Mailboxnummer**.
- 2 Geben Sie die Rufnummer ein und wählen Sie **OK**.

### So rufen Sie den Mailbox-Dienst an:

- Drücken und halten Sie **(1)**.

### Sprachsteuerung

Sprachbefehle bieten folgende Möglichkeiten:

- Sprachwahl: Anrufe durch Sprechen des Namens tätigen.
- Anrufe bei Verwendung einer Freisprecheinrichtung annehmen und abweisen.

### So nehmen Sie einen Sprachbefehl für die Sprachwahlfunktion auf:

- 1 Wählen Sie **Menü > Einstellungen > Allgemein > Sprachsteuerung > Sprachwahl > Aktivieren.**
  - 2 Wählen Sie **Ja > Neuer Sprachbef.** und wählen Sie einen Kontakt. Wenn für den Kontakt mehr als eine Nummer existiert, wählen Sie die Nummer, für die der Sprachbefehl gelten soll.
  - 3 Befolgen Sie die angezeigten Anweisungen. Warten Sie auf den Ton und sagen Sie den Befehl. Nehmen Sie einen Sprachbefehl wie „Klaus mobil“ auf. Der Sprachbefehl wird anschließend abgespielt.
  - 4 Wählen Sie **Ja**, wenn die Aufnahme in Ordnung ist. Wählen Sie andernfalls **Nein** und wiederholen Sie die Schritte 3 und 4.
- ! Sprachbefehle werden immer im Telefonspeicher abgelegt. Sie können nicht mit einem anderen Telefon verwendet werden.

### So rufen Sie einen Kontakt über die Sprachwahl an:

- 1 Drücken Sie eine Lautstärketaste, und halten Sie sie gedrückt.
- 2 Warten Sie auf den Signalton und sagen Sie einen zuvor aufgezeichneten Sprachbefehl, z. B. „Klaus mobil“. Das Telefon gibt den Befehl wieder und stellt die Verbindung her.

### So aktivieren Sie die Rufannahme per Sprachbefehl und nehmen Sprachbefehle auf:

- 1 Wählen Sie **Menü > Einstellungen > Allgemein > Sprachsteuerung > Annah. Sprachbef. > Aktivieren.**
- 2 Befolgen Sie die angezeigten Anweisungen und wählen Sie **Fortsetzen**. Warten Sie auf den Signalton und sagen Sie ein beliebiges Wort, z. B. „Antwort“.
- 3 Wählen Sie **Ja**, um die Aufnahme zu akzeptieren. Wählen Sie **Nein**, um eine neue Aufnahme zu veranlassen.
- 4 Warten Sie auf den Signalton und sagen Sie ein beliebiges Wort, z. B. „Beschäftigt“.
- 5 Wählen Sie **Ja**, um die Aufnahme zu akzeptieren. Wählen Sie **Nein**, um eine neue Aufnahme zu veranlassen.
- 6 Befolgen Sie die angezeigten Anweisungen und wählen Sie **Fortsetzen**.
- 7 Wählen Sie die Umgebungen, in denen die Rufannahme per Sprachbefehl verfügbar sein soll.

### So nehmen Sie einen Anruf per Sprachbefehl an:

- Sagen Sie „Annehmen“.

### So nehmen Sie einen Sprachbefehl erneut auf:

- 1 Wählen Sie **Menü > Einstellungen > Allgemein > Sprachsteuerung > Sprachwahl > Namen bearbeit..**
- 2 Blättern Sie zu einem Befehl und wählen Sie **Optionen > Sprachbef. erse..**
- 3 Warten Sie auf den Ton und sagen Sie den Befehl.

## Umleiten von Anrufen

Sie können Anrufe umleiten, beispielsweise an eine Mailbox.

- ! Wenn Sie **Anrufe beschränk.** verwenden, sind einige der Rufumleitungsoptionen nicht verfügbar.

### So leiten Sie Anrufe um

- 1 Wählen Sie **Menü > Einstellungen > Anrufe > Anrufe umleiten.**
- 2 Wählen Sie einen Anruftyp und eine Umleitungsoption.
- 3 Wählen Sie **Aktivieren**.  wird angezeigt.
- 4 Geben Sie eine Nummer ein, an die Anrufe umgeleitet werden sollen. Wählen Sie dann **OK**.

## Anklopf-Funktion

Bei aktivierter Anklopf-Funktion ertönt ein Signal, wenn ein zweiter Anruf eingeht.

### So aktivieren Sie die Anklopf-Funktion:

- Wählen Sie **Menü > Einstellungen > Anrufe > Anrufe verwalten > Anklopfen > Aktivieren.**

### Mehr als ein Anruf

Sie können mehrere Anrufe gleichzeitig führen. Sie können beispielsweise einen aktiven Anruf auf Halteposition setzen und einen zweiten Anruf annehmen oder tätigen. Sie können auch zwischen den beiden Anrufen wechseln. Wenn Sie einen dritten Anruf annehmen möchten, müssen Sie einen der beiden anderen Anrufe zuerst beenden.

### So wechseln Sie zwischen zwei Anrufen:

- Drücken Sie beim Telefonieren die Anruftaste.

### So verbinden Sie sich mit beiden Anrufen:

- Wählen Sie während des Anrufs **Option. > Anrufe verbind..**

### So beenden Sie einen Anruf und kehren zum gehaltenen Anruf zurück:

- Drücken Sie die Ende-Taste und dann die Anruftaste.

### So führen Sie einen zweiten Anruf durch:

- 1 Drücken Sie beim Telefonieren die Anruftaste. Dadurch wird der aktive Anruf auf Halteposition gesetzt.
- 2 Wählen Sie **Option. > Weiterer Anruf.**
- 3 Geben Sie die anzurufende Nummer ein und drücken Sie die Anruftaste.

### So nehmen Sie einen zweiten Anruf an:

- Drücken Sie beim Telefonieren die Anruftaste. Dadurch wird der aktive Anruf auf Halteposition gesetzt.

### So weisen Sie einen zweiten Anruf ab:

- Drücken Sie beim Telefonieren **Anruf beenden** und führen Sie das aktive Gespräch fort.

### So beenden Sie einen Anruf und nehmen einen zweiten Anruf an:

- Wählen Sie während eines Anrufs **Aktiven ersetzen.**

### Telefonkonferenzen

In einer Telefonkonferenz können Sie mit bis zu fünf Teilnehmern sprechen.

### So nehmen Sie einen weiteren Teilnehmer in die Konferenz auf:

- 1 Drücken Sie beim Telefonieren die Anruftaste. Dadurch werden die verbundenen Anrufe auf Halteposition gesetzt.
- 2 Wählen Sie **Option. > Weiterer Anruf.**
- 3 Geben Sie die anzurufende Nummer ein und drücken Sie die Anruftaste.
- 4 Wählen Sie **Option. > Anrufe verbind.,** um den neuen Teilnehmer hinzuzufügen.
- 5 Wiederholen Sie diesen Schritt, um weitere Teilnehmer hinzuzufügen.

### So entlassen Sie einen Teilnehmer:

- 1 Wählen Sie **Option. > Teilneh. entlass..**
- 2 Wählen Sie den aus der Telefonkonferenz zu entlassenden Teilnehmer.

### So starten Sie ein Privatgespräch:

- 1 Wählen Sie während des Anrufs **Option. > Privatgespr. mit** und dann den Teilnehmer, mit dem Sie sprechen wollen.
- 2 Wählen Sie **Option. > Anrufe verbind.,** um die Telefonkonferenz fortzusetzen.

### Eigene Nummern

Sie können eigene Telefonnummern anzeigen, hinzufügen und bearbeiten.

### So überprüfen Sie ihre Rufnummern:

- 1 Wählen Sie **Menü** > **Kontakte**.
- 2 Blättern Sie zu **Neuer Kontakt** und wählen Sie **Option.** > **Sondernummern** > **Meine Nummern**.
- 3 Wählen Sie eine Option.

## Zulassen von Anrufen

Sie können festlegen, dass nur Anrufe bestimmter Rufnummern empfangen werden sollen.

### So fügen Sie Rufnummern in die Liste der zulässigen Anrufer ein:

- 1 Wählen Sie **Menü** > **Einstellungen** > **Anrufe** > **Anrufe verwalten** > **Anrufe akzept.** > **Nur aus Liste**.
- 2 Blättern Sie zu **Neu** und wählen Sie **Hinzufügen**.
- 3 Wählen Sie einen Kontakt oder **Gruppen**.

### So nehmen Sie alle Anrufe an:

- Wählen Sie **Menü** > **Einstellungen** > **Anrufe** > **Anrufe verwalten** > **Anrufe akzept.** > **Alle Anrufer**.

## Anrufbeschränkungen

Sie können ankommende und abgehende Anrufe beschränken. Sie benötigen ein Kennwort vom Dienstanbieter.

- ! Wenn Sie ankommende Anrufe umleiten, können einige Anrufbeschränkungsoptionen nicht verwendet werden.

## Optionen zum Beschränken von Anrufen

Die Standardoptionen lauten wie folgt:

- **Alle abgehenden** – alle abgehenden Anrufe beschränken.
- **Abgehende, intl.** – alle abgehenden Auslandsanrufe beschränken.
- **Abgeh., intl. Roam** – alle abgehenden Auslandsanrufe mit Ausnahme der Anrufe ins Heimatland beschränken.
- **Alle ankomm.** – alle ankommenden Anrufe beschränken.
- **Ankom. Roaming** – alle ankommenden Anrufe beschränken, wenn Sie sich im Ausland aufhalten.

### So beschränken Sie Anrufe:

- 1 Wählen Sie **Menü** > **Einstellungen** > **Anrufe** > **Anrufe verwalten** > **Anrufe beschränk.**
- 2 Wählen Sie eine Option.
- 3 Wählen Sie **Aktivieren**.
- 4 Geben Sie das Kennwort ein und wählen Sie **OK**.

## Gebühren und Anrufdauer

Während eines Anrufs wird die bisherige Gesprächszeit angezeigt. Sie können außerdem die Dauer des letzten Anrufs und der getätigten Anrufe sowie die Gesamtanrufdauer abfragen.

### So überprüfen Sie die Anrufdauer:

- Wählen Sie **Menü** > **Einstellungen** > **Anrufe** > **Zeit** > **Anruftimer**.

## Anzeigen oder Unterdrücken Ihrer Rufnummer

Sie können bei Anrufen Ihre Rufnummer unterdrücken oder anzeigen lassen.

### So unterdrücken Sie Ihre Rufnummer:

- 1 Wählen Sie **Menü** > **Einstellungen** > **Anrufe** > **Eig. Nr. zeig/untodr.**
- 2 Wählen Sie **Rufnr. unterdrück.**

# Nachrichten

## SMS und MMS

Nachrichten können Text, Bilder, Soundeffekte, Animationen und Melodien enthalten.

Beim Verschicken von Nachrichten wählt das Telefon automatisch die am besten geeignete Sendemethode (SMS oder MMS).

Wenn die MMS-Funktionen nicht arbeiten, finden Sie im Abschnitt *Internetdienste lassen sich nicht nutzen* auf Seite 49 weitere Informationen.



## Senden von Nachrichten

Nachrichten lassen sich mit dem Telefon verschicken. Eine Standard-SMS kann maximal 160 Zeichen (inklusive Leerzeichen) enthalten, wenn keine anderen Objekte in die Nachricht eingefügt werden. Sobald Sie mehr als 160 Zeichen eingeben, wird eine zweite SMS erstellt. Die beiden Mitteilungen werden dann als verknüpfte Mitteilung gesendet.

### So erstellen und senden Sie eine Mitteilung:

- 1 Wählen Sie **Menü** > **Nachrichten** > **Verfassen** > **Nachricht**.
  - 2 Geben Sie Text ein. Wenn Sie der Nachricht Elemente hinzufügen möchten, drücken Sie die Navigationstaste unten, blättern Sie mit den Navigationstasten nach links oder rechts, und wählen Sie anschließend ein Element aus.
  - 3 Wählen Sie **Fortsetzen** > **Kontaktsuche**.
  - 4 Wählen Sie einen Empfänger und dann **Senden**.
- ! Wenn Sie eine Nachricht an eine Gruppe senden, werden ggf. für jedes Mitglied der Gruppe Gebühren belastet. Weitere Informationen erhalten Sie vom Dienstanbieter.

## Empfangen und Speichern von Nachrichten

Sie werden benachrichtigt, sobald Sie eine Nachricht empfangen.  oder  wird angezeigt. Die Nachrichten werden automatisch im Telefonspeicher abgelegt. Wenn der Telefonspeicher voll ist, können Sie Nachrichten löschen oder auf einer Speicherkarte bzw. der SIM-Karte speichern.

### So zeigen Sie eine Nachricht im Posteingang an:

- 1 Wählen Sie **Menü** > **Nachrichten** > **Nachrichten** > **Posteingang**.
- 2 Blättern Sie zur Nachricht und wählen Sie **Anzeigen**.

### So speichern Sie alle ankommenden Anrufe auf der Speicherkarte:

- Wählen Sie **Menü** > **Nachrichten** > **Nachrichten** > **Einstellungen** > **Speicherziel** > **Speicherkarte**.

### So speichern Sie eine Mitteilung auf der SIM-Karte:

- 1 Wählen Sie **Menü** > **Nachrichten** > **Nachrichten** und dann einen Ordner.
- 2 Blättern Sie zu einer Mitteilung und wählen Sie **Option.** > **Nachr. speich..**

### So rufen Sie eine Nummer an, die sich in einer Nachricht befindet:

- Blättern Sie beim Anzeigen der Nachricht zu der Rufnummer und drücken Sie die Anruftaste.

## Nachrichtenoptionen

Sie können verschiedene Optionen wie Nachrichtenalarm und Standardspeicherposition für alle Nachrichten einstellen. Andere Optionen wie Priorität oder Zeit der Zustellung können separat für jede Nachricht definiert werden.

### So stellen Sie Optionen für alle Mitteilungen ein:

- 1 Wählen Sie **Menü** > **Nachrichten** > **Nachrichten** > **Einstellungen**.
- 2 Wählen Sie eine Option.

### So stellen Sie Optionen für eine bestimmte Nachricht ein:

- 1 Wählen Sie **Option**. > **Erweitert**, wenn die Nachricht fertig ist und ein Empfänger ausgewählt wurde.
- 2 Blättern Sie zu einer Option und wählen Sie **Bearbeiten**.

## Konversationen

Sie können Ihre Nachrichten in **Konversationen** oder **Posteingang** anzeigen. Eine Nachrichtenkonversation zeigt die vollständige Kommunikation zwischen Ihnen und einem Ihrer Kontakte.

### So zeigen Sie Nachrichten in „Konversationen“ an:

- Wählen Sie **Menü** > **Nachrichten** > **Posteingang** > Registerkarte **Konversationen**.
- Wählen Sie **Menü** > **Nachrichten** > **Konversationen** und dann eine Konversation.

### So senden Sie eine Mitteilung aus „Konversationen“:

- 1 Wählen Sie **Menü** > **Nachrichten**.
- 2 Wählen Sie **Konversationen** oder wählen Sie **Posteingang** > Registerkarte **Konversationen**.
- 3 Wählen Sie eine Konversation.
- 4 Schreiben Sie eine Mitteilung und wählen Sie **Senden**.

## Sprachnachrichten

Sie können eine Sprachaufnahme als Sprachnachricht versenden und empfangen.

- ! Absender und Empfänger müssen über einen Teilnehmerzugang verfügen, der MMS unterstützt.

### So können Sie eine Sprachmitteilung aufnehmen oder senden:

- 1 Wählen Sie **Menü** > **Nachrichten** > **Verfassen** > **Sprachnachr..**
- 2 Nehmen Sie die Mitteilung auf und wählen Sie **Stopp** > **Senden** > **Kontaktsuche**.
- 3 Wählen Sie einen Empfänger und dann **Senden**.

## E-Mail

Sie können E-Mails auf Ihrem Telefon empfangen und alle standardmäßigen E-Mail-Funktionen verwenden.

- 💡 Sie können E-Mails mit der Anwendung Microsoft® Exchange ActiveSync® synchronisieren.

## Vorbereitungen für die E-Mail-Funktion

Sie können mit dem Setup-Assistenten überprüfen, ob die Einstellungen für Ihr E-Mail-Konto automatisch heruntergeladen werden können. Ist dies nicht möglich, werden Sie aufgefordert, die Einstellungen manuell einzugeben.

- ! Um die E-Mail-Funktion verwenden zu können, müssen die Interneteinstellungen im Telefon richtig konfiguriert sein. Wenn der Internetzugriff nicht funktioniert, finden Sie im Abschnitt *Internetdienste lassen sich nicht nutzen* auf Seite 49 weitere Informationen.

### So erstellen Sie erstmals ein E-Mail-Konto:

- 1 Wählen Sie **Menü** > **Nachrichten** > **E-Mail**, um den E-Mail-Setup-Assistenten aufzurufen.
  - 2 Führen Sie die beschriebenen Schritte durch, um das Konto zu erstellen.
- 💡 Wenn Sie die Einstellungen manuell eingeben müssen, fordern Sie die erforderlichen Daten von Ihrem E-Mail-Anbieter an. Ein E-Mail-Anbieter ist beispielsweise das Unternehmen, über das Sie Ihre E-Mail-Adresse beziehen.

### So schreiben und senden Sie E-Mails:

- 1 Wählen Sie **Menü** > **Nachrichten** > **E-Mail**.
- 2 Wenn Sie mehrere E-Mail-Konten haben, wählen Sie das Konto aus, von dem aus Sie die Nachricht senden möchten.
- 3 Wählen Sie **Verfassen**.
- 4 Wenn Sie einen Empfänger hinzufügen möchten, blättern Sie zu **An:**, und wählen Sie **Hinzufügen** > **E-Mail-Ad. eingeb.**. Geben Sie die E-Mail-Adresse ein und wählen Sie **OK**.
- 5 Blättern Sie zu **An:** und wählen Sie **Bearbeiten**, um weitere Empfänger hinzuzufügen. Blättern Sie zu einer Option und wählen Sie **Hinzufügen**. Wählen Sie **Fertig**, wenn Sie bereit sind.
- 6 Blättern Sie zur Eingabe eines Betreffs zu **Betreff:**, wählen Sie **Bearbeiten**, geben Sie den Betreff ein, und wählen Sie **OK**.
- 7 Blättern Sie zur Eingabe des Nachrichtentextes zu **Text:**, wählen Sie **Bearbeiten**, geben Sie den Text ein, und wählen Sie **OK**.
- 8 Wählen Sie **Hinzufügen**, um eine Datei anzuhängen.
- 9 Wählen Sie **Fortsetzen** > **Senden**.

### So empfangen und lesen Sie eine E-Mail:

- 1 Wählen Sie **Menü** > **Nachrichten** > **E-Mail**.
- 2 Wenn Sie über mehrere E-Mail-Konten verfügen, wählen Sie ein Konto aus.
- 3 Wählen Sie **Posteingang** > **Option.** > **E-Mail abrufen**.
- 4 Blättern Sie zur Nachricht und wählen Sie **Anzeigen**.

### So beantworten Sie eine E-Mail:

- 1 Wählen Sie **Menü** > **Nachrichten** > **E-Mail**.
- 2 Wenn Sie über mehrere E-Mail-Konten verfügen, wählen Sie ein Konto aus.
- 3 Wählen Sie **Posteingang**.
- 4 Blättern Sie zur Mitteilung und wählen Sie **Option.** > **Antworten**.
- 5 Schreiben Sie die Antwort und wählen Sie **OK**.
- 6 Wählen Sie **Fortsetzen** > **Senden**.

### So verwenden Sie den Anhang einer E-Mail:

- 1 Wählen Sie beim Anzeigen der Nachricht **Option.** > **Anhänge** > **Benutzen**.
- 2 Wählen Sie eine Option.

## Aktives E-Mail-Konto

Wenn Sie mehrere E-Mail-Konten besitzen, können Sie jeweils eines dieser Konten aktivieren.

### So wechseln Sie das aktive E-Mail-Konto:

- 1 Wählen Sie **Menü** > **Nachrichten** > **E-Mail**.
- 2 Wenn Sie über mehrere E-Mail-Konten verfügen, wählen Sie ein Konto aus.
- 3 Wählen Sie **Konten**.
- 4 Wählen Sie das Konto aus, das aktiviert werden soll.

### So erstellen Sie weitere E-Mail-Konten:

- 1 Wählen Sie **Menü** > **Nachrichten** > **E-Mail**.
- 2 Wenn Sie über mehrere E-Mail-Konten verfügen, wählen Sie ein Konto aus.
- 3 Wählen Sie **Konten**.
- 4 Blättern Sie zu **Neues Konto** und wählen Sie **Hinzufügen**.

## Automatisches Abrufen neuer E-Mails

Sie können Ihr Telefon so einstellen, dass neue E-Mails automatisch abgerufen werden. Dabei können Sie ein Intervall für den Abruf festlegen oder eine dauerhafte Verbindung zwischen Telefon und E-Mail-Server einrichten (E-Mail-Push). Das Telefon ruft nur die E-Mail-Nachrichten des aktiven E-Mail-Kontos ab. Beim Eingang einer neuen E-Mail wird  auf dem Bildschirm angezeigt.

### So stellen Sie das Intervall für die Prüfung auf neue E-Mails ein:

- 1 Wählen Sie **Menü** > **Nachrichten** > **E-Mail**.
- 2 Wenn Sie über mehrere E-Mail-Konten verfügen, wählen Sie ein Konto aus.
- 3 Wählen Sie **Einstellungen** > Registerkarte **Download** > **Abfrageintervall**.
- 4 Wählen Sie eine Option.

### So schalten Sie die E-Mail-Push-Funktion ein:

- 1 Wählen Sie **Menü** > **Nachrichten** > **E-Mail**.
  - 2 Wenn Sie über mehrere E-Mail-Konten verfügen, wählen Sie ein Konto aus.
  - 3 Wählen Sie **Einstellungen** > Registerkarte **Download** > **E-Mail-Push**.
-  Wenn Sie die Funktion E-Mail-Push nutzen, erhält das Telefon die Verbindung zum E-Mail-Server aufrecht. Für Datenübertragungen werden die üblichen Gebühren berechnet. Weitere Informationen erhalten Sie vom Netzbetreiber.



# Bilder und Videos

Sie können Ihnen zugesendete oder auf Ihr Telefon heruntergeladene Bilder und Videos anzeigen. Gespeicherte Bilder und Videos befinden sich im **Datei-Manager**.

## Anzeigen von Bildern und Videos

### So zeigen Sie Bilder an:

- 1 Wählen Sie **Menü** > **Organizer** > **Datei-Manager** > **Bilder**.
- 2 Blättern Sie zu einem Foto und wählen Sie **Anzeigen**.
- 3 Drücken Sie die Navigationstaste links oder rechts, um durch die Bilder zu blättern.

### So spielen Sie Videos ab:

- 1 Wählen Sie **Menü** > **Organizer** > **Datei-Manager** > **Videos**.
- 2 Blättern Sie zu einem Videoclip und wählen Sie **Anzeigen**.
- 3 Wählen Sie **Abspielen**.

### So stoppen Sie die Videowiedergabe:

- Drücken Sie die mittlere Auswahlstaste.

### So spulen Sie schnell vor oder zurück:

- Drücken und halten Sie die Navigationstaste rechts oder links.

### So ändern Sie die Lautstärke:

- Drücken Sie die Lautstärketaste nach oben oder unten.

## Verwenden von Bildern und Videos

Sie können einem Kontakt ein Bild hinzufügen und dieses als Startbildschirm oder Hintergrundbild im Standby-Modus bzw. als Bildschirmschoner verwenden. Sie können ein Video als Startbildschirm verwenden.

### So verwenden Sie Bilder:

- 1 Wählen Sie **Menü** > **Organizer** > **Datei-Manager** > **Bilder**.
- 2 Blättern Sie zu einem Bild und wählen Sie **Option.** > **Verwenden als**.

### So verwenden Sie Videos:

- 1 Wählen Sie **Menü** > **Organizer** > **Datei-Manager** > **Videos**.
- 2 Blättern Sie zu einem Videoclip und wählen Sie **Option.** > **Verwenden als**.

# Musik

Sie können Musik, Hörbücher und Podcasts anhören. Übertragen von Daten zwischen Telefon und Computer mit Media Go™ Weitere Informationen finden Sie unter **Übertragen von Dateien zwischen Computern** auf Seite 32.

## Tragbare Stereo-Freisprecheinrichtung



### So verwenden Sie ein Headset:

- Schließen Sie ein Headset an. Die Musik wird unterbrochen, wenn ein Anruf ankommt. Nach Beendigung des Telefonats wird die Musikwiedergabe fortgesetzt.
- ! Wenn das Telefon ohne Kopfhörer geliefert wurde, können Sie einen solchen separat erwerben.

## Musikplayer

### So spielen Sie Musik ab:

- 1 Wählen Sie **Menü > Media-Player**.
- 2 Wählen Sie **Optionen > My Music**.
- 3 Wählen Sie mit der Navigationstaste die gewünschte Kategorie.
- 4 Drücken Sie die mittlere Auswahltaste, um Musik abzuspielen.

### So stoppen Sie die Musikwiedergabe:

- Drücken Sie die mittlere Auswahltaste.

### So spulen Sie schnell vor oder zurück:

- Drücken und halten Sie die Navigationstaste rechts oder links.

### So wechseln Sie den Titel:

- Drücken Sie die Navigationstaste rechts oder links.

### So ändern Sie die Lautstärke:

- Drücken Sie die Lautstärketaste nach oben oder unten.

### So minimieren Sie den Media-Player:

- Wählen Sie **Option. > Minimieren**.

### So gelangen Sie wieder zum Media-Player:

- Wählen Sie **Menü > Media-Player**.

## Media-Player-Optionen

Während Sie Musik hören, sind unter **Option.** ggf. die folgenden Einstellungen verfügbar:

- **My Music** – Musiktitel suchen.
- **Einstellungen**

- **Abspielmodus – Zufallswiedergabe** wählen, um die Titel in einer Playlist in zufälliger Reihenfolge abzuspielen. Wenn Sie **Schleife** wählen, wird die Wiedergabe nach dem Erreichen des letzten Titels mit dem ersten Titel in der Playlist fortgesetzt.
- **Equalizer** – Einstellung der Höhen und Bässe für die Musikwiedergabe ändern
- **Stereo verbreit.** – Ausgabe optimieren, um Raumklang zu simulieren.
- **Datei**
  - **Senden** – Titel mit einer der verfügbaren Übertragungsmethoden senden.
  - **Löschen** – Titel entfernen. Titel werden nur aus der aktuellen Playlist entfernt.
- **Playlist speich.** – Playlist unter neuem Namen speichern.
- **Minimieren** – Media-Player minimieren und zum Standby-Modus zurückkehren, ohne die Musikwiedergabe zu unterbrechen.

## Playlists

Sie können Playlists erstellen, um die Musikdateien zu ordnen. Sie können Titel und Ordner in eine Playlist einfügen. Es kann einige Minuten dauern, bis das Telefon eine Playlist erstellt hat.

### So erstellen Sie eine Playlist:

- 1 Wählen Sie **Menü > Media-Player > Optionen > Playlist speich.**
- 2 Geben Sie einen Namen ein und wählen Sie **OK**.
- 3 Wählen Sie **Optionen > My Music > Playlists** und dann Ihre Playlist, um sie anzuzeigen.
- 4 Blättern Sie zu **Musik hinzufügen** und wählen Sie **Hinzufügen**, um weitere Titel hinzuzufügen.
- 5 Blättern Sie zu jedem hinzuzufügenden Titel und wählen Sie **Markier**.
- 6 Wählen Sie **Hinzu**, um den markierten Titel in die Playlist einzufügen.

### So fügen Sie einer Playlist Titel hinzu:

- 1 Wählen Sie **Menü > Media-Player**.
- 2 Wählen Sie **Optionen > My Music > Playlists** und dann eine Playlist.
- 3 Blättern Sie zu **Musik hinzufügen** und wählen Sie **Hinzufügen**.
- 4 Blättern Sie zu jedem hinzuzufügenden Titel und wählen Sie **Markier**.
- 5 Wählen Sie **Hinzu**, um die markierten Titel in die Playlist einzufügen.

### So löschen Sie Titel aus einer Playlist:

- 1 Wählen Sie **Menü > Media-Player**.
- 2 Wählen Sie **Optionen > My Music > Playlists** und dann eine Playlist.
- 3 Blättern Sie zu einem Titel und drücken Sie **(C)**.

### So löschen Sie Playlists:

- 1 Wählen Sie **Menü > Media-Player**.
- 2 Wählen Sie **Optionen > My Music > Playlists**.
- 3 Blättern Sie zu einer Playlist und drücken Sie **(C)**.

## Playlist-Optionen

Unter **Option**. sind ggf. die folgenden Einstellungen verfügbar:

- **Musik hinzu** – Titel oder Ordner in die Playlist einfügen.
- **Fortsetzen** – Wiedergabe des zuletzt gehörten Titels starten. Wenn die Musik spielt, gelangen Sie mit **Fortsetzen** wieder zur Player-Ansicht.
- **Informationen** – Informationen zum aktuell ausgewählten Titel anzeigen.
- **Löschen** – Playlist oder Titel aus einer Playlist löschen. Nur der Verweis auf den Titel wird entfernt, der Titel selbst bleibt erhalten. Die Titel bleiben unter **Datei-Manager** verfügbar.
- **Umbenennen** – Playlist umbenennen. Sie können nur von Benutzern erstellte Playlists umbenennen.
- **Senden** – Titel mit einer der verfügbaren Übertragungsmethoden senden.

## Hörbücher

Mit Media Go™ können Sie Hörbücher von einem Computer zum Telefon übertragen und dann mit dem Telefon abspielen. Es kann einige Minuten dauern, bevor ein übertragenes Hörbuch in der Liste verfügbarer Hörbücher angezeigt wird.

### So greifen Sie auf Hörbücher zu:

- 1 Wählen Sie **Menü > Media-Player**.
  - 2 Wählen Sie **Optionen > My Music > Hörbücher**.
- 💡 Hörbücher, die nicht im Format M4B vorliegen bzw. nicht mit ID3v2-Kapiteltags versehen wurden, werden im Ordner **Titel** gespeichert.

## Jetzt kaufen

Wenn Sie einen Musikdienst abonnieren, der die eingeschränkte, nicht dauerhafte Nutzung mit dem Telefon erlaubt, können Sie interessante Titel markieren, um sie ggf. später zu kaufen. Wenn Sie das nächste Mal Ihre Musikdateien mit Windows Media® Player und einem Computer mit Internetzugriff synchronisieren, werden Sie gefragt, ob der zuvor markierte Titel gekauft werden soll. Wenn Sie den Kauf akzeptieren, wird der Titel auf den Computer heruntergeladen. Die Kosten werden dem gewählten Musikdienstkonto belastet. Dieser Dienst setzt ein Abonnement und ein Konto bei einem Musikdienst zum Herunterladen von Musikdateien, einen Computer mit Microsoft® Windows Media® Player 11 bzw. einer neueren, kompatiblen Version von Windows Media® Player sowie eine USB-Verbindung zwischen Computer und Telefon voraus.

- ! Sie können nicht sehen, dass ein Titel markiert wurde. Bereits markierte Titel können nicht abgewählt werden.

### So markieren Sie einen Titel:

- Drücken und halten Sie , während der zu markierende Titel abgespielt wird.

## TrackID™-Technologie

Die TrackID™-Technologie ist ein Musikerkennungsdienst. Sie können nach dem Namen, dem Interpreten und dem Album eines Titels suchen lassen, der über einen Lautsprecher oder im Radio des Telefons gespielt wird. Wenn die TrackID™-Technologie nicht funktioniert, finden Sie im Abschnitt *Internetdienste lassen sich nicht nutzen* auf Seite 49 weitere Informationen.

### So suchen Sie nach Informationen zu einem Titel:

- Wählen Sie **Menü > Unterhaltung > TrackID™ > Starten**, während Sie einen Titel über Lautsprecher hören.
  - Wählen Sie **Option. > TrackID™**, während das Radio des Telefons spielt.
- 💡 Verwenden Sie TrackID™ in einer ruhigen Umgebung, um optimale Ergebnisse zu erzielen.

## Onlinemusik und -videoclips

Sie können Videoclips abspielen und Musik hören, die per Stream aus dem Internet zum Telefon übertragen werden. Wenn der Internetzugriff nicht funktioniert, finden Sie im Abschnitt *Internetdienste lassen sich nicht nutzen* auf Seite 49 weitere Informationen.

### So wählen Sie ein Datenkonto für Streamübertragungen:

- 1 Wählen Sie **Menü > Einstellungen > Konnektivität > StreamingEinstell. > Verbinden mit.**
- 2 Wählen Sie das zu verwendende Datenkonto.
- 3 Wählen Sie **Speichern**.

### So übertragen Sie Musik- und Videodaten in einem Stream:

- 1 Wählen Sie **Menü** > **Unterhaltung** > **Internet**.
- 2 Wählen Sie  und anschließend .
- 3 Wählen Sie einen Link, dessen Stream empfangen werden soll.

## Radio

- ! Um Radio zu hören, müssen Sie Kopfhörer verwenden, die als Antenne für das Radio fungieren. Das im Lieferumfang des Telefons enthaltene Bluetooth-Headset kann nicht als Antenne eingesetzt werden. Sind Kopfhörer nicht im Lieferumfang des Telefons enthalten, müssen Sie sie separat kaufen.

- ! Aktivieren Sie das Radio im Telefon nicht an Orten, an denen dies verboten ist.

### So schalten Sie das Radio ein:

- 1 Verbinden Sie ein Headset mit dem Telefon.
- 2 Wählen Sie **Menü** > **Radio**.

### So aktivieren Sie den Sendersuchlauf:

- Wählen Sie **Suchen**.

### So nehmen Sie die Feinabstimmung der Frequenz vor:

- Drücken Sie die Navigationstaste rechts oder links.

### So ändern Sie die Lautstärke:

- Drücken Sie die Lautstärketaste nach oben oder unten.

### So minimieren Sie das Radio:

- Wählen Sie **Option.** > **Minimieren**.

### So gelangen Sie wieder zum Radio:

- Wählen Sie **Menü** > **Radio**.

## Speichern von Sendern



Sie können bis zu 20 Sender speichern.

### So speichern Sie Sender automatisch:



- Wählen Sie **Option.** > **Sender** > **Auto-Speichern**.

### So speichern Sie Sender manuell:

- 1 Wählen Sie **Option.** > **Sender** > **Speichern**, wenn Sie einen Radiosender gefunden haben.
- 2 Blättern Sie zu einer Position und wählen Sie **Einfügen**.
- 3 Sie können den Sender auch umbenennen. Wählen Sie **Speichern**.

- 💡 Sie können einen Sender auch an einer bestimmten Position speichern, indem Sie   drücken und gedrückt halten.

### So wechseln Sie zwischen gespeicherten Sendern:

- Drücken Sie die Navigationstaste unten oder oben.
- 💡 Sie können einen gespeicherten Sender auch aufrufen, indem Sie   drücken.

## Tonaufnahmen

Sie können Sprachmemos und Anrufe aufnehmen. Aufgenommene Sounds können außerdem als Klingeltöne genutzt werden.

- ! In einigen Ländern ist es gesetzlich vorgeschrieben, dass Sie den Gesprächspartner informieren, bevor Sie einen Anruf aufnehmen.

### So nehmen Sie einen Sound auf:

- 1 Wählen Sie **Menü** > **Unterhaltung** > **Sound aufnehmen** > **Aufnahme**.
- 2 Wählen Sie **Speich.**, um die Aufnahme zu stoppen und zu speichern.

### So nehmen Sie einen Anruf auf:

- 1 Wählen Sie während eines Anrufs **Option.** > **Aufnehmen**.
- 2 Wählen Sie **Speich.**, um die Aufnahme zu speichern.

### So spielen Sie eine Aufnahme ab:

- 1 Wählen Sie **Menü** > **Organizer** > **Datei-Manager**.
- 2 Blättern Sie zu **Musik** und wählen Sie **Öffnen**.
- 3 Blättern Sie zu einer Aufnahme und wählen Sie **Abspielen**.

# Übertragen und Verwalten von Dateien

Sie können Inhalte in Form von Bild- und Musikdateien übertragen und verwalten.

- ! Urheberrechtlich geschütztes Material darf in vielen Fällen nicht ausgetauscht werden.  bezeichnet eine geschützte Datei.

## Verwalten der Daten im Telefon

Mit der Telefonanwendung **Datei-Manager** können Sie die Daten im Telefonspeicher bzw. auf einer Speicherkarte verwalten. Registerkarten und Symbole geben in **Datei-Manager** an, wo die Daten gespeichert sind. Wenn der Speicher voll ist, müssen Sie Dateien löschen, um Platz zu schaffen.

### So zeigen Sie den Speicherstatus an:

- 1 Wählen Sie **Menü** > **Organizer** > **Datei-Manager**.
- 2 Wählen Sie **Option.** > **Speicherstatus**.
- 3 Wählen Sie **Speicherkarte** oder **Telefon**.

### So wählen Sie mehrere Dateien in einem Ordner aus:

- 1 Wählen Sie **Menü** > **Organizer** > **Datei-Manager**.
- 2 Blättern Sie zu einem Ordner und wählen Sie **Öffnen**.
- 3 Wählen Sie **Option.** > **Markieren** > **Mehrere mark..**
- 4 Blättern Sie zu jeder gewünschten Datei und wählen Sie **Markieren**.

### So verlagern Sie Daten zwischen Telefonspeicher und Speicherkarte:

- 1 Wählen Sie **Menü** > **Organizer** > **Datei-Manager**.
- 2 Wählen Sie eine Datei und dann **Option.** > **Datei verwalten** > **Verschieben**.
- 3 Wählen Sie **Speicherkarte** oder **Telefon**.
- 4 Blättern Sie zu einem Ordner und wählen Sie **Öffnen**.
- 5 Wählen Sie **Einfüg..**

### So zeigen Sie Informationen zu Inhalten an:

- 1 Wählen Sie **Menü** > **Organizer** > **Datei-Manager**.
- 2 Wählen Sie eine Datei und dann **Option.** > **Informationen**.

## Senden von Dateien an andere Telefone

Sie können Dateien mithilfe verschiedener Übertragungsmethoden senden, z. B. per E-Mail oder Bluetooth.

### So senden Sie Daten:

- 1 Blättern Sie zu einem Objekt und wählen Sie **Option.** > **Senden**.
- 2 Wählen Sie eine Übertragungsmethode.

- ! Überprüfen Sie, ob das empfangende Gerät die ausgewählte Übertragungsmethode unterstützt.

## Mit USB-Kabel

Sie können Telefon und Computer mit einem USB-Kabel verbinden. Wenn Sie einen Computer mit Microsoft® Windows® verwenden, auf dem die erforderliche USB-Software nicht installiert ist, werden Sie aufgefordert, PC Companion zu installieren.

- ! Das USB-Kabel müssen Sie ggf. separat erwerben. Verwenden Sie ausschließlich ein vom Telefon unterstütztes USB-Kabel. Stellen Sie sicher, dass die Funktionalität zur automatischen Wiedergabe auf Ihrem PC aktiviert ist.

### So trennen Sie die USB-Verbindung sicher:

 Ziehen Sie das USB-Kabel nicht während einer Dateiübertragung ab, um Beschädigungen der Dateien zu vermeiden.

- 1 **Computer:** Klicken Sie in Microsoft® Windows® Explorer mit der rechten Maustaste auf das Symbol *Hardware sicher entfernen*.
- 2 Wählen Sie die Laufwerke, zu denen die Verbindung unterbrochen werden soll. Wählen Sie *Anhalten*.
- 3 Warten Sie, bis die Meldung angezeigt wird, dass das Laufwerk entfernt werden darf. Ziehen Sie das USB-Kabel ab.

## PC Companion

PC Companion bietet folgende Funktionen:

- Dateien im Telefon anzeigen.
- Telefon als Modem verwenden.
- PC-Software zum Synchronisieren, Übertragen und Sichern von Telefondaten installieren. Weitere Informationen finden Sie unter [www.sonyericsson.com/support](http://www.sonyericsson.com/support) in den „Erste Schritte“-Dokumenten.

 Mac®-kompatible Software können Sie unter [www.sonyericsson.com/support](http://www.sonyericsson.com/support) herunterladen.

### So installieren Sie PC Companion:

 Wenn die erforderliche USB-Software nicht auf Ihrem PC installiert ist, müssen Sie PC Companion installieren. Die Funktionalität zur automatischen Wiedergabe muss auf Ihrem PC aktiviert sein.

- 1 Schließen Sie Ihr Telefon über ein vom Telefon unterstütztes USB-Kabel an einen Computer mit Microsoft® Windows® an.
- 2 **Computer:** Befolgen Sie die Anweisungen auf dem Bildschirm.

## Erforderliche Betriebssysteme

Für die PC-Software von Sony Ericsson benötigen Sie eines der folgenden Betriebssysteme:

- Microsoft® Windows Vista™
- Microsoft® Windows® XP ab Service Pack 2

## Übertragen von Dateien zwischen Computern

Mit Media Go™ können Sie Mediendaten zwischen Telefon und Computer übertragen. Media Go™ kann mittels PC Companion oder von [www.sonyericsson.com/support](http://www.sonyericsson.com/support) heruntergeladen werden.

 Mac®-kompatible Software können Sie unter [www.sonyericsson.com/support](http://www.sonyericsson.com/support) herunterladen.

## Ziehen und Ablegen von Dateien

Sie können Dateien in Microsoft® Windows® Explorer zwischen Telefonspeicher bzw. Speicherkarte und Computer per Ziehen und Ablegen verlagern.

### So ziehen Sie Dateien und legen sie ab:

- 1 Stellen Sie die Verbindung zwischen Telefon und Computer über ein USB-Kabel her.
- 2 **Computer:** Warten Sie, bis Telefonspeicher und Speicherkarte in Microsoft® Windows® Explorer als externe Laufwerke angezeigt werden.
- 3 Verlagern Sie ausgewählte Dateien per Ziehen und Ablegen zwischen Telefon und Computer.



### So übertragen Sie Daten mit Media Go™:

- 1 Stellen Sie die Verbindung zwischen Telefon und Computer mit einem vom Telefon unterstützten USB-Kabel her.
- 2 **Computer:** Wählen Sie *Start/Programme/Sony/Media Go™*.
- 3 Wählen Sie *Transfer to or from Device using Media Go™* und klicken Sie auf *OK*.
- 4 Warten Sie, bis das Telefon in Media Go™ angezeigt wird.
- 5 Mit Media Go™ können Sie Dateien zwischen Telefon und Computer verschieben.

### So übertragen Sie Daten mit MTP (Media Transfer Protocol):

- ! Wenn Sie eine Verbindung zu einem Computer herstellen, stellen Sie sicher, dass dieser MTP unterstützt.
- 1 Wählen Sie **Menü > Einstellungen > Konnektivität > USB > Standardmodus**.
  - 2 Wählen Sie im Fenster **Standardmodus** abhängig vom Betriebssystem bzw. vom Gerät, zu dem Sie eine Verbindung herstellen, die Option **PC-Modus, Android Betriebssystem** oder **MTP-Geräte**.
  - 3 Schließen Sie Ihr Telefon oder Gerät über ein vom Telefon unterstütztes USB-Kabel an den Computer an.
    - Wenn Sie eine Verbindung zu einem Computer herstellen, warten Sie, bis Telefonspeicher und Speicherkarte z. B. in Microsoft® Windows® Explorer oder – auf einem Mac-Computer – im Finder als externe Laufwerke angezeigt werden. Sie können dann ausgewählte Dateien wie gewohnt per Ziehen und Ablegen zwischen Telefon und Computer verlagern.
    - Wenn Sie eine Verbindung zu einem MTP-Gerät herstellen, finden Sie in der Bedienungsanleitung für das MTP-Gerät weitere Informationen zur Verbindungsherstellung und Dateiübertragung.

### So übertragen Sie Dateien im Massenspeichermodus:

- 1 Wählen Sie **Menü > Einstellungen > Konnektivität > USB > Standardmodus**.
- 2 Wählen Sie im Fenster **Standardmodus** die Option **USB-Speicher**, um Musik, Bilder und andere Dateien zu übertragen.
- 3 Schließen Sie Ihr Telefon über ein vom Telefon unterstütztes USB-Kabel an den Computer an.
- 4 **Computer:** Warten Sie, bis Telefonspeicher und Speicherkarte z. B. in Microsoft® Windows® Explorer oder – auf einem Mac-Computer – im Finder als externe Laufwerke angezeigt werden.
- 5 Verlagern Sie ausgewählte Dateien wie gewohnt per Ziehen und Ablegen zwischen Telefon und Computer.

## Telefonname

Sie können einen Namen für das Telefon eingeben, der in anderen Geräten angezeigt wird, wenn Sie beispielsweise die Funktechnologie Bluetooth™ verwenden.

### So geben Sie einen Telefonnamen ein:

- 1 Wählen Sie **Menü > Einstellungen > Konnektivität > Telefonname**.
- 2 Geben Sie den Telefonnamen ein und wählen Sie **OK**.

## Einsatz der Funktechnologie Bluetooth™

Verwenden Sie Bluetooth™, um per Funktechnologie eine kostenlose Verbindung zu anderen Geräten herzustellen. Sie können beispielsweise:

- Verbindungen zu Headsets herstellen.
  - Verbindungen gleichzeitig zu mehreren Geräten herstellen.
  - Verbindungen zu Computern für den Zugriff auf das Internet herstellen.
  - MP3-Dateien, virtuelle Visitenkarten, Fotos usw. austauschen.
  - Multiplayer-Spiele spielen.
- ! Für die Bluetooth-Kommunikation empfehlen wir eine Entfernung von weniger als 10 m. In der Sichtlinie zwischen den Geräten sollten sich keine massiven Objekte befinden.

## Vorbereitungen für die Funktechnologie Bluetooth

Schalten Sie Bluetooth ein, um die Kommunikation mit anderen Geräten zu ermöglichen. Außerdem müssen Sie das Telefon ggf. mit anderen Bluetooth-Geräten koppeln.

### So schalten Sie die Bluetooth-Funktion ein:

- Wählen Sie **Menü > Einstellungen > Konnektivität > Bluetooth > Einschalten**.
- ! Stellen Sie sicher, dass die Bluetooth-Funktion im zu koppelnden Gerät aktiviert und die Bluetooth-Sichtbarkeit eingestellt ist.

### So koppeln Sie das Telefon mit einem anderen Gerät:

- 1 Wählen Sie **Menü > Einstellungen > Konnektivität > Bluetooth > Neues Gerät hinzu**.
- 2 Wählen Sie ein Gerät.
- 3 Geben Sie eine Kennung ein, wenn dies erforderlich ist.

### So erlauben Sie Verbindungen zum Telefon:

- 1 Wählen Sie **Menü > Einstellungen > Konnektivität > Bluetooth**.
  - 2 Wählen Sie ein Gerät in der Liste.
  - 3 Wählen Sie **Option. > Verbd. erlaub.**
  - 4 Wählen Sie **Immer fragen** oder **Immer erlauben**.
- ! Das ist nur mit Geräten möglich, die Zugriff auf einen geschützten Dienst benötigen.

## Stromsparfunktion

Mit der Stromsparfunktion können Sie Akkustrom sparen. Im Stromsparmodus können Sie nur zu einem Bluetooth-Gerät eine Verbindung herstellen. Sie müssen diese Funktion ausschalten, wenn gleichzeitig Verbindungen zu mehreren Bluetooth-Geräten hergestellt werden sollen.

### So schalten Sie die Stromsparfunktion ein:

- Wählen Sie **Menü > Einstellungen > Konnektivität > Bluetooth > Option. > Strom sparen > Ein**.

### So schalten Sie die Stromsparfunktion aus:

- Wählen Sie **Menü > Einstellungen > Konnektivität > Bluetooth > Option. > Strom sparen > Aus**.

## Übertragen von Ton zwischen Telefon und Bluetooth-Headset

Sie können Ton zwischen Telefon und Bluetooth-Headset übertragen. Dafür benötigen Sie die Tasten am Telefon und die entsprechende Taste an dem Headset.

### So übertragen Sie den Ton:

- 1 Wählen Sie **Menü > Einstellungen > Konnektivität > Bluetooth > Option. > Ankomm. Anruf**.
  - 2 Wählen Sie eine Option. **Im Telefon** überträgt den Ton zum Telefon. Mit **Freisprechen** wird der Ton zum Headset übertragen.
- ! Wenn Sie die Option **Im Telefon** auswählen und über die Headset-Taste antworten, wird der Ton zum Headset übertragen.

### So übertragen Sie den Ton während eines Anrufs:

- 1 Wählen Sie während eines Anrufs **Ton**.
- 2 Wählen Sie aus der Liste der verfügbaren Headsets.

## Sichern und Wiederherstellen

Mit Sony Ericsson PC Suite können Sie Kontakte, den Kalender, Aufgaben, Notizen und Lesezeichen sichern und wiederherstellen.

Bevor Sie Daten sichern und wiederherstellen, müssen Sie Sony Ericsson PC Suite installieren (verfügbar über PC Companion oder unter [www.sonyericsson.com/support](http://www.sonyericsson.com/support)).

Die Kontakte im Telefon können unter Verwendung einer Speicherkarte gesichert und wiederhergestellt werden. Sie können Daten zwischen Speicherkarte und Telefonspeicher verlagern. Weitere Informationen finden Sie im Abschnitt *Verwalten der Daten im Telefon* auf Seite 31.

- 💡 Sichern Sie die Daten im Telefon regelmäßig, um Datenverluste zu vermeiden.

#### So erstellen Sie mit Sony Ericsson PC Suite eine Sicherung:

- 1 **Computer:** Starten Sie Sony Ericsson PC Suite mit *Start/Programme/Sony Ericsson/Sony Ericsson PC Suite*.
- 2 Befolgen Sie die Anweisungen zum Herstellen einer Verbindung in Sony Ericsson PC Suite.
- 3 Wechseln Sie in Sony Ericsson PC Suite zum Bereich für Sicherungen und Wiederherstellungen und sichern Sie die Telefondaten.

#### So stellen Sie Telefondaten mit Sony Ericsson PC Suite wieder her:

- ! Im Rahmen der Wiederherstellung überschreibt Sony Ericsson PC Suite alle Daten im Telefon. Wenn Sie den Prozess unterbrechen, beschädigen Sie das Telefon.
- 1 **Computer:** Starten Sie Sony Ericsson PC Suite mit *Start/Programme/Sony Ericsson/Sony Ericsson PC Suite*.
  - 2 Befolgen Sie die Anweisungen zum Herstellen einer Verbindung in Sony Ericsson PC Suite.
  - 3 Wechseln Sie in Sony Ericsson PC Suite zum Bereich für Sicherungen und Wiederherstellungen und stellen Sie die Telefondaten wieder her.

# Telefonupdate

Sie können Ihr Telefon auf die neueste Softwareversion aktualisieren. Damit profitieren Sie von maximaler Leistung und den neuesten Verbesserungen. Dies wird mithilfe der Update Service-Anwendung erreicht. Sie haben zwei Möglichkeiten, Ihr Telefon mit der Update Service-Anwendung zu aktualisieren:

- Über einen Computer
  - Über ein kabelloses Update
- ! Sichern Sie die im Telefon gespeicherten Daten, bevor Sie ein Update über einen Computer durchführen. Weitere Informationen finden Sie im Abschnitt *Sichern und Wiederherstellen* auf Seite 34.

## Aktualisieren des Telefons mit einem Computer

Sie können Ihr Telefon mit der neuesten Software aktualisieren, indem Sie es an einen Computer anschließen, auf dem die Update Service-Anwendung installiert ist. Sie benötigen ein USB-Kabel und einen PC mit Internetverbindung.

Informationen hierzu finden Sie unter

[www.sonyericsson.com/update](http://www.sonyericsson.com/update).

## Wireless-Telefonupdate

Sie können das Telefon mit der Update Service-Anwendung über das Mobilfunknetz aktualisieren. Dabei gehen keine persönlichen Daten verloren.

- ! Update Service setzt einen Datenzugang via GPRS, UMTS oder HSDPA voraus.

### So wählen Sie Einstellungen für Update Service:

- Wählen Sie **Menü > Einstellungen > Allgemein > Software-Update > Einstellungen > Interneteinstell..**

### So verwenden Sie Update Service:

- 1 Wählen Sie **Menü > Einstellungen > Allgemein > Software-Update.**
- 2 Wählen Sie **Update suchen** und befolgen Sie die angezeigten Anweisungen.

# Internet

Wenn der Internetzugriff nicht funktioniert, finden Sie im Abschnitt *Internetdienste lassen sich nicht nutzen* auf Seite 49 weitere Informationen.



## So starten Sie den Browser:

- Wählen Sie **Menü > Unterhaltung > Internet**.

## So gehen Sie beim Surfen im Internet eine Seite zurück:





- Wählen Sie , um zur vorherigen Seite zurückzukehren.

## So schließen Sie den Browser:

- 1 Wählen Sie beim Surfen im Web  und anschließend .
- 2 Wählen Sie **Browser beend..**





## So greifen Sie auf die Browser-Symboleiste zu:

Wenn Sie sich auf einer Webseite befinden, wählen Sie . Folgende Optionen werden angezeigt:

Symbol	Funktion
	Auf der Webseite schwenken und zoomen
	Internet durchsuchen oder eine Webadresse eingeben
	Webseiten-Favoriten verwalten
	Aus dem Internet heruntergeladene Dateien verwalten

## Browser-Direktzugriffstasten



Mit den Tasten können Sie verschiedene Funktionen eines Browsers direkt aufrufen.

Taste	Direktzugriffstaste
	<b>Lesezeichen</b>
 - 	Texteingabe einer Adresse, Internetsuche oder Suche in <b>Lesezeichen</b>
	<b>Zoom</b>
	<b>Überblick</b> (wenn <b>Smart-Fit</b> ausgeschaltet ist)



## Lesezeichen

Sie können Lesezeichen erstellen und bearbeiten, die den Zugriff auf bevorzugte Webseiten beschleunigen.



### So erstellen Sie ein Lesezeichen:

- 1 Wenn Sie auf einer Website Lesezeichen hinzufügen möchten, wählen Sie  und anschließend .
- 2 Wählen Sie **Als Lesez. hinzu**.

### So wählen Sie ein Lesezeichen:

- 1 Wählen Sie **Menü > Unterhaltung > Internet**.
- 2 Wählen Sie beim Surfen im Internet  und anschließend .
- 3 Blättern Sie zu einem Lesezeichen und wählen Sie **Gehe zu**.



### So senden Sie ein Lesezeichen:

- 1 Wählen Sie **Menü** > **Unterhaltung** > **Internet**.
- 2 Wählen Sie beim Surfen im Internet  und anschließend .
- 3 Blättern Sie zu einem Lesezeichen und wählen Sie dann **Option..**
- 4 Wählen Sie **Senden** und dann eine Übertragungsmethode.

## Seitenprotokoll

Hier können Sie anzeigen, welche Webseiten besucht wurden, und diese Webseiten erneut aufrufen.



### So zeigen Sie das Seitenprotokoll an:

- 1 Wählen Sie **Menü** > **Unterhaltung** > **Internet**.
- 2 Wählen Sie  und anschließend .
- 3 Wählen Sie **Protokoll**.

## Smart-Fit Rendering™



Wenn Smart-Fit Rendering™ eingeschaltet ist, werden Webseiten an die Bildschirmgröße angepasst, damit nicht horizontal geblättert werden muss. Wenn Smart-Fit Rendering™ ausgeschaltet ist, können Sie innerhalb der Webseiten schwenken und zoomen.

### So schalten Sie Smart-Fit Rendering™ ein oder aus:



- 1 Wählen Sie **Menü** > **Unterhaltung** > **Internet**.
- 2 Wählen Sie  und anschließend .
- 3 Wählen Sie **Einstellungen** > **Smart-Fit**.
- 4 Wählen Sie eine Option.

## Weitere Browserfunktionen



### So nutzen Sie "Schwenken und Zoomen" auf einer Webseite:

- 1 Wenn Sie sich auf einer Website befinden, wählen Sie  und anschließend .
  - 2 Verschieben Sie den Rahmen mit der Navigationstaste.
  - 3 Drücken Sie die Navigationstaste, um in einem Bereich einer Webseite zu zoomen.
- ! Um die Funktion zum Schwenken und Zoomen nutzen zu können, müssen Sie **Smart-Fit** ausschalten:



### So speichern Sie ein in einer Webseite enthaltenes Bild:

- 1 Wenn Sie sich auf einer Website befinden, wählen Sie  und anschließend .
- 2 Wählen Sie **Bild speichern**.
- 3 Wählen Sie ein Bild.

### So suchen Sie Text auf einer Webseite:

- 1 Wenn Sie sich auf einer Website befinden, wählen Sie  und anschließend .
- 2 Wählen Sie **Seite durchsuchen**.
- 3 Geben Sie Text ein und drücken Sie **Suchen**.

### So senden Sie einen Link:

- 1 Wenn Sie sich auf einer Website befinden, wählen Sie  und anschließend .
  - 2 Wählen Sie **Link senden** und dann eine Übertragungsmethode.
- ! Überprüfen Sie, ob das empfangende Gerät die ausgewählte Übertragungsmethode unterstützt.

## Internetsicherheit und Zertifikate

Das Telefon unterstützt das sichere Surfen im Internet. Verschiedene Internetdienste (z. B. Banking) setzen Zertifikate im Telefon voraus. Das Telefon enthält beim Erwerb möglicherweise bereits Zertifikate. Sie können auch neue Zertifikate herunterladen.

### So zeigen Sie Zertifikate im Telefon an:

- Wählen Sie **Menü** > **Einstellungen** > **Allgemein** > **Sicherheit** > **Zertifikate**.

## Dateiübertragungen

Mit dem Dateiübertragungs-Manager behalten Sie den Überblick über heruntergeladene Dateien (beispielsweise Mediendateien und Spiele). Außerdem erleichtert Ihnen das Programm den Zugriff auf die Dateien. Im Dateiübertragungs-Manager können Sie heruntergeladene Java-Anwendungen installieren und Downloads anhalten, fortsetzen oder abbrechen.

### So greifen Sie per Dateiübertragung auf eine Datei zu:

- 1 Wählen Sie **Menü** > **Organizer** > **Dateiübertragung**.
- 2 Blättern Sie zur Datei.
- 3 Drücken Sie die mittlere Auswahltaste, um auf die Datei zuzugreifen, oder wählen Sie **Option**., um weitere Optionen aufzurufen.

# Synchronisierung

Sie können das Telefon auf zwei Arten synchronisieren: mit Hilfe eines Computerprogramms oder mit einem Internetdienst.

- 💡 Zu einem bestimmten Zeitpunkt können Sie jeweils nur eine der Synchronisierungsmethoden verwenden.

Weitere Informationen finden Sie unter [www.sonyericsson.com/support](http://www.sonyericsson.com/support) im Dokument „Erste Schritte: *Synchronisierung*“.

## Synchronisieren mit einem Computer

Sie können ein USB-Kabel oder die Funktechnologie Bluetooth einsetzen, um Telefonkontakte, Termine, Lesezeichen, Aufgaben und Notizen mit einem Onlinedienst oder einem Computerprogramm wie Microsoft® Outlook® zu synchronisieren.

Vor dem Synchronisieren müssen Sie Sony Ericsson PC Suite installieren. Die Software Sony Ericsson PC Suite kann auch via PC Companion oder unter [www.sonyericsson.com/support](http://www.sonyericsson.com/support) heruntergeladen werden.

- 💡 Mac®-kompatible Software steht unter [www.sonyericsson.com/support](http://www.sonyericsson.com/support) ebenfalls zum Download zur Verfügung.

### So synchronisieren Sie mit Sony Ericsson PC Suite:

- 1 **Computer:** Starten Sie Sony Ericsson PC Suite mit *Start/Programme/Sony Ericsson/Sony Ericsson PC Suite*.
- 2 Befolgen Sie die Anweisungen zum Herstellen einer Verbindung in Sony Ericsson PC Suite.
- 3 Wenn die Software Sony Ericsson PC Suite meldet, dass das Telefon gefunden wurde, können Sie die Synchronisierung starten.

- 💡 Informationen zur Benutzung der Software enthält die Sony Ericsson PC Suite-Hilfe, auf die Sie zugreifen können, nachdem die Software im Computer installiert wurde.

## Synchronisieren mit einem Internetdienst

Sie können die Synchronisierung über einen Internetdienst vornehmen: mit SyncML™ oder mit Microsoft® Exchange Server unter Verwendung von Microsoft Exchange ActiveSync. Weitere Informationen finden Sie unter [www.sonyericsson.com/support](http://www.sonyericsson.com/support) im Dokument „Erste Schritte: *Synchronisierung*“.



# Weitere Funktionen

## Flight Mode

Die Sende-/Empfangskomponenten für Mobilfunknetz und Radio bleiben im **Flight Mode** ausgeschaltet, um Störungen empfindlicher Geräte zu vermeiden.

Wenn das Menü „Flight Mode“ aktiviert ist, werden Sie beim nächsten Einschalten des Telefons aufgefordert, den gewünschten Modus zu wählen:

- **Normalmodus** – Alle Funktionen verfügbar.
- **Flight Mode** – Eingeschränkte Funktionalität.

### So aktivieren Sie das Menü „Flight Mode“:

- Wählen Sie **Menü > Einstellungen > Allgemein > Flight Mode > Fortsetzen > Bei Start zeigen**.

### So aktivieren Sie „Flight Mode“:

- 1 Schalten Sie das Telefon aus, wenn das Menü „Flight Mode“ aktiviert wurde.
- 2 Schalten Sie das Telefon ein und wählen Sie **Flight Mode**.  wird angezeigt.

## Alarmsignale

Sie können einen Signalton oder das Radio als Alarmsignal aktivieren. Das Alarmsignal ertönt auch, wenn das Telefon ausgeschaltet ist. Das Alarmsignal kann stumm- oder ausgeschaltet werden.

### So stellen Sie den Alarm ein:

- 1 Wählen Sie **Menü > Alarmer**.
- 2 Blättern Sie zu einem Alarm und wählen Sie **Bearbeiten**.
- 3 Blättern Sie zu **Zeit** und wählen Sie **Bearbeiten**.
- 4 Geben Sie eine Zeit ein und wählen Sie **OK > Speichern**.

### So definieren Sie einen regelmäßigen Alarm:

- 1 Wählen Sie **Menü > Alarmer**.
- 2 Blättern Sie zu einem Alarm und wählen Sie **Bearbeiten**.
- 3 Blättern Sie zu **Regelmäßig**: und wählen Sie **Bearbeiten**.
- 4 Blättern Sie zu einem Tag und wählen Sie **Markieren**.
- 5 Um einen anderen Tag auszuwählen, blättern Sie zum gewünschten Tag und wählen dann **Markieren**.
- 6 Wählen Sie **Fertig > Speichern**.

### So stellen Sie das Alarmsignal ein:

- 1 Wählen Sie **Menü > Alarmer**.
- 2 Blättern Sie zu einem Alarm und wählen Sie **Bearbeiten**.
- 3 Blättern Sie zur Registerkarte .
- 4 Blättern Sie zu **Alarmsignal**: und wählen Sie **Bearbeiten**.
- 5 Suchen und wählen Sie ein Alarmsignal. Wählen Sie **Speichern**.

### So schalten Sie den Alarm stumm:

- Drücken Sie eine Taste, wenn der Alarm ertönt.
- Wählen Sie **Schlum.**, um den Alarm wieder ertönen zu lassen.

### So schalten Sie den Alarm aus:

- Drücken Sie eine beliebige Taste, wenn der Alarm ertönt. Wählen Sie dann **Aus**.

### So brechen Sie den Alarm ab:

- 1 Wählen Sie **Menü > Alarmer**.
- 2 Blättern Sie zu einem Alarm und wählen Sie **Aus**.

### So stellen Sie die Schlummer-Dauer ein:

- 1 Wählen Sie **Menü** > **Alarmer**.
- 2 Blättern Sie zu einem Alarm und wählen Sie **Bearbeiten**.
- 3 Blättern Sie zu **Schlummern**: und wählen Sie **Bearbeiten**.
- 4 Wählen Sie eine Option.

### Der Alarm ist stummgeschaltet

Sie können festlegen, dass kein akustischer Alarm ertönt, wenn das Telefon stummgeschaltet ist.

### So legen Sie fest, ob ein Alarm im Stummschaltungsmodus ertönt:

- 1 Wählen Sie **Menü** > **Alarmer**.
- 2 Blättern Sie zu einem Alarm und wählen Sie **Bearbeiten**.
- 3 Blättern Sie zur Registerkarte .
- 4 Blättern Sie zu **Stummschaltung**: und wählen Sie **Bearbeiten**.
- 5 Wählen Sie eine Option.

## Kalender



Sie können den Kalender mit einem Computerkalender, einem Kalender im Internet oder einer Microsoft® Windows Server®-Anwendung (Outlook®) synchronisieren.

### Termine

Sie können neue Termine hinzufügen oder vorhandene Termine erneut verwenden.

#### So fügen Sie einen Termin hinzu:

- 1 Wählen Sie **Menü** > **Organizer** > **Kalender**.
- 2 Wählen Sie ein Datum.
- 3 Blättern Sie zu **Neuer Eintrag** und wählen Sie **Hinzufügen**.
- 4 Geben Sie die Daten ein und bestätigen Sie jeden Eintrag.
- 5 Wählen Sie **Speichern**.

#### So zeigen Sie einen Termin an:

- 1 Wählen Sie **Menü** > **Organizer** > **Kalender**.
- 2 Wählen Sie ein Datum.
- 3 Blättern Sie zu einem Termin und wählen Sie **Zeigen**.

#### So bearbeiten Sie einen Termin:

- 1 Wählen Sie **Menü** > **Organizer** > **Kalender**.
- 2 Wählen Sie ein Datum.
- 3 Blättern Sie zu einem Termin und wählen Sie **Zeigen**.
- 4 Wählen Sie **Option**. > **Bearbeiten**.
- 5 Geben Sie den Termin ein und bestätigen Sie jeden Eintrag.
- 6 Wählen Sie **Speichern**.

#### So stellen Sie die Zeitpunkte für Erinnerungen ein:

- 1 Wählen Sie **Menü** > **Organizer** > **Kalender**.
- 2 Wählen Sie ein Datum.
- 3 Wählen Sie **Option**. > **Erweitert** > **Erinnerungen**.
- 4 Wählen Sie eine Option.



Eine Erinnerungsoption im **Kalender** wirkt sich auf eine für Aufgaben eingestellte Erinnerungsoption aus.

## Notizen

Sie können Notizen anfertigen und speichern. Sie können eine Notiz auch in der Standby-Modus-Ansicht anzeigen.

### So fügen Sie eine Notiz hinzu:

- 1 Wählen Sie **Menü** > **Organizer** > **Notizen**.
- 2 Blättern Sie zu **Neue Notiz** und wählen Sie **Hinzufügen**.
- 3 Schreiben Sie eine Notiz und wählen Sie **Speichern**.

### So zeigen Sie eine Notiz im Standby-Modus an:

- 1 Wählen Sie **Menü** > **Organizer** > **Notizen**.
- 2 Blättern Sie zu einer Notiz und wählen Sie **Option.** > **Im Stdby zeig..**

### So blenden Sie eine im Standby-Modus angezeigte Notiz aus:

- 1 Wählen Sie **Menü** > **Organizer** > **Notizen**.
- 2 Blättern Sie zu der im Standby-Modus angezeigten Notiz. Diese ist mit dem Symbol  markiert. Wählen Sie **Option.** > **Im Stdby ausbl..**

## Aufgaben

Sie können neue Aufgaben hinzufügen oder vorhandene Aufgaben erneut verwenden.

### So fügen Sie eine Aufgabe hinzu:

- 1 Wählen Sie **Menü** > **Organizer** > **Aufgaben**.
- 2 Wählen Sie **Neue Aufgabe** und dann **Hinzufügen**.
- 3 Wählen Sie eine Option.
- 4 Geben Sie Daten ein und bestätigen Sie jeden Eintrag.

### So stellen Sie die Zeitpunkte für Erinnerungen ein:

- 1 Wählen Sie **Menü** > **Organizer** > **Aufgaben**.
- 2 Blättern Sie zu einer Aufgabe und wählen Sie **Option.** > **Erinnerungen**.
- 3 Wählen Sie eine Option.

- ! Eine Erinnerungsoption für Aufgaben wirkt sich auf eine im Kalender eingestellte Erinnerungsoption aus.

## Profile

Sie können Einstellungen wie die Ruftonlautstärke und den Vibrationsalarm ändern und somit an unterschiedliche äußere Gegebenheiten anpassen. Sie können sämtliche Profile auf die ursprünglichen Einstellungen des Telefons zurücksetzen.

### So wählen Sie ein Profil:

- 1 Wählen Sie **Menü** > **Einstellungen** > **Allgemein** > **Profile**.
- 2 Wählen Sie ein Profil.

### So zeigen Sie ein Profil an und bearbeiten es:

- 1 Wählen Sie **Menü** > **Einstellungen** > **Allgemein** > **Profile**.
- 2 Blättern Sie zu einem Profil und wählen Sie **Option.** > **Zeigen+Bearb..**

- ! Das Profil **Normal** kann nicht umbenannt werden.

## Zeit und Datum

### So stellen Sie die Zeit ein:

- 1 Wählen Sie **Menü** > **Einstellungen** > **Allgemein** > **Zeit und Datum** > **Zeit**.
- 2 Geben Sie die Uhrzeit ein und wählen Sie **Speichern**.

### So stellen Sie das aktuelle Datum ein:

- 1 Wählen Sie **Menü** > **Einstellungen** > **Allgemein** > **Zeit und Datum** > **Datum**.
- 2 Geben Sie das Datum ein und wählen Sie **Speichern**.

### So stellen Sie die Zeitzone ein:

- 1 Wählen Sie **Menü** > **Einstellungen** > **Allgemein** > **Zeit und Datum** > **Meine Zeitzone**.
  - 2 Wählen Sie die Zeitzone, in der Sie sich befinden.
- ! Wenn Sie eine Stadt wählen, wird mit **Meine Zeitzone** die Zeit automatisch mit den Sommerzeitwechseln korrigiert.

### So ändern Sie die Größe der Uhr auf dem Standby-Bildschirm:

- 1 Wählen Sie **Menü** > **Einstellungen** > **Bildschirm** > **Uhrengöße**.
- 2 Wählen Sie eine Option.

## Designs

Sie können das Erscheinungsbild des Bildschirms z. B. mit Optionen wie unterschiedliche Farben und Hintergrundbilder (Wallpaper) ändern. Sie können außerdem neue Designs erstellen und in das Telefon laden. Weitere Informationen finden Sie auf der Website [www.sonyericsson.com/fun](http://www.sonyericsson.com/fun).

### So aktivieren Sie ein Design:

- 1 Wählen Sie **Menü** > **Einstellungen** > **Bildschirm** > **Design**.
- 2 Blättern Sie zu einem Design und wählen Sie **Setzen**.

## Hauptmenülayout

Sie können das Layout der Symbole im Hauptmenü ändern.

### So ändern Sie das Hauptmenülayout:

- 1 Wählen Sie **Menü** > **Option** > **Layout**.
- 2 Wählen Sie eine Option.

## Ruftöne



### So aktivieren Sie einen Rufton:

- 1 Wählen Sie **Menü** > **Einstellungen** > **Sounds + Signale** > **Rufton**.
- 2 Suchen Sie einen Rufton und wählen Sie ihn aus.

### So stellen Sie die Ruftonlautstärke ein:

- 1 Wählen Sie **Menü** > **Einstellungen** > **Sounds + Signale** > **Ruftonlautstärke**.
- 2 Drücken Sie die Navigationstaste links oder rechts, um die Lautstärke einzustellen.
- 3 Wählen Sie **Speichern**.

### So schalten Sie den Rufton aus:

- Drücken und halten Sie .  wird angezeigt.
- ! Dies wirkt sich nicht auf das Alarmsignal aus.

### So stellen Sie den Vibrationsalarm ein:

- 1 Wählen Sie **Menü** > **Einstellungen** > **Sounds + Signale** > **Vibrationsalarm**.
- 2 Wählen Sie eine Option.

## Spiele

Das Telefon enthält bei Auslieferung verschiedene Spiele. Sie können weitere Spiele herunterladen. Weitere Informationen finden Sie in der Website [www.sonyericsson.com/fun](http://www.sonyericsson.com/fun). Zu den meisten Spielen sind Hilfetexte verfügbar.

### So starten Sie ein Spiel:

- 1 Wählen Sie **Menü** > **Unterhaltung** > **Spiele**.
- 2 Wählen Sie ein Spiel.

### So beenden Sie ein Spiel:

- Drücken Sie die Ende-Taste.

## Programme

Sie können Java-Programme herunterladen und ausführen. Außerdem können Sie zugehörige Informationen anzeigen und die Zugriffsrechte einstellen. Wenn Sie keine Java-Programme nutzen können, finden Sie im Abschnitt *Internetdienste lassen sich nicht nutzen* auf Seite 49 weitere Informationen.

### So wählen Sie ein Java-Programm:

- 1 Wählen Sie **Menü** > **Organizer** > **Anwendungen**.
- 2 Wählen Sie ein Programm.

### So stellen Sie die Zugriffsrechte für ein Java-Programm ein:

- 1 Wählen Sie **Menü** > **Organizer** > **Anwendungen**.
- 2 Blättern Sie zu einem Programm und wählen Sie **Option.** > **Rechte**.
- 3 Stellen Sie die Zugriffsrechte ein.

## Bildschirmgröße für Java-Anwendung

Einige Java-Anwendungen sind für eine spezielle Bildschirmgröße konzipiert. Weitere Informationen erhalten Sie beim Anbieter der Anwendung.

### So stellen Sie die Bildschirmgröße für ein Java-Programm ein:

- 1 Wählen Sie **Menü** > **Organizer** > **Anwendungen**.
- 2 Blättern Sie zu einem Programm und wählen Sie **Option.** > **Bildsch.größe**.
- 3 Wählen Sie eine Option.

### So aktivieren Sie eine Java™-Anwendung als Hintergrundbild:

- 1 Wählen Sie **Menü** > **Einstellungen** > **Bildschirm**.
- 2 Wählen Sie **Hintergrundbild** > **Anwendung**.
- 3 Wählen Sie ein Java-Programm.

- ! Anzeigt werden nur die Java-Programme, die als Hintergrundbild verwendet werden können.

## Antivirus

Mit Antivirus werden auf dem Telefon installierte Anwendungen, die mit Viren infiziert wurden, ermittelt und entfernt. Anwendungen werden automatisch während der Installation geprüft. Wird eine infizierte Anwendung entdeckt, können Sie sie löschen oder freigeben. Sie können sich für eine 30-tägige kostenlose Evaluationsversion entscheiden oder eine Lizenznummer eingeben. Die Virendefinitionen der Antivirus-Anwendung sollten regelmäßig aktualisiert werden. Damit Sie diese Funktion nutzen können, müssen die richtigen Internetinstellungen im Telefon vorliegen.

- ! Das Vorhandensein bzw. die Nutzung von Antivirus-Software ist keine 100-prozentige Gewähr dafür, dass Ihr Produkt frei von Viren, Malware oder anderer bösartiger Software ist.

### So aktivieren Sie Antivirus-Scans:

- 1 Wählen Sie **Menü** > **Einstellungen** > **Allgemein** > **Sicherheit** > **Antivirus**.
- 2 Befolgen Sie die Anweisungen, um den Setup-Assistenten zu verwenden.

### So deaktivieren Sie Antivirus-Scans:

- 1 Wählen Sie **Menü** > **Einstellungen** > **Allgemein** > **Sicherheit** > **Antivirus** > **Virensan.**
- 2 Wählen Sie **Aus**.

## PIN-Codes

### SIM-Schutz

Diese Sperre schützt nur Ihren Teilnehmerzugang. Das Telefon kann mit einer anderen SIM-Karte genutzt werden. Wenn die Sperre eingeschaltet ist, müssen Sie eine PIN (Personal Identity Number) eingeben.

Sollten Sie die PIN dreimal nacheinander falsch eingeben, wird die SIM-Karte blockiert. Sie müssen dann den PUK (Personal Unblocking Key) eingeben. PIN und PUK werden vom Netzbetreiber bereitgestellt.

#### So entsperren Sie die SIM-Karte:

- 1 Wenn **PIN gesperrt** angezeigt wird, geben Sie den PUK ein und wählen Sie **OK**.
- 2 Geben Sie eine neue PIN mit vier bis acht Ziffern ein und wählen Sie **OK**.
- 3 Geben Sie die neue PIN nochmals ein und wählen Sie **OK**.

#### So bearbeiten Sie die PIN:

- 1 Wählen Sie **Menü > Einstellungen > Allgemein > PINs > SIM-Schutz > PIN ändern**.
  - 2 Geben Sie die PIN ein und wählen Sie **OK**.
  - 3 Geben Sie eine neue PIN mit vier bis acht Ziffern ein und wählen Sie **OK**.
  - 4 Geben Sie die neue PIN nochmals ein und wählen Sie **OK**.
- ! Wenn **Codes nicht identisch** angezeigt wird, haben Sie die neue PIN nicht richtig wiederholt. Wenn **Falsche PIN** angezeigt wird, haben Sie die alte PIN nicht korrekt eingegeben.

#### So verwenden Sie die SIM-Kartensperre:

- 1 Wählen Sie **Menü > Einstellungen > Allgemein > PINs > SIM-Schutz > Schutz**.
- 2 Wählen Sie eine Option.
- 3 Geben Sie die PIN ein und wählen Sie **OK**.

### Schutz des Telefons

Sie können eine unberechtigte Benutzung des Telefons verhindern. Ändern Sie den standardmäßigen Telefonsperrcode (0000) in einen persönlichen Code mit vier bis acht Ziffern.

- ! Sie müssen sich den neuen Code merken. Wenn Sie den Code vergessen, müssen Sie die Sperre bei einem Sony Ericsson-Händler aufheben lassen.

#### So verwenden Sie die Telefonsperre:

- 1 Wählen Sie **Menü > Einstellungen > Allgemein > PINs > Telefonschutz > Schutz**.
- 2 Wählen Sie eine Option.
- 3 Geben Sie den Telefonsperrcode ein und wählen Sie **OK**.

- 💡 Wenn der **Automatisch** Telefonschutz aktiviert ist, müssen Sie den Telefonschutz-Code eingeben, falls Sie eine andere SIM-Karte einlegen.

#### So entsperren Sie das Telefon:

- Geben Sie den Telefonsperrcode ein und wählen Sie **OK**, sobald **Telefon gesperrt** angezeigt wird.

#### So ändern Sie den Telefonsperrcode:

- 1 Wählen Sie **Menü > Einstellungen > Allgemein > PINs > Telefonschutz > Code ändern**.
- 2 Geben Sie den Code ein und wählen Sie **OK**.
- 3 Geben Sie den neuen Code ein und wählen Sie **OK**.
- 4 Wiederholen Sie den Code und wählen Sie **OK**.

## IMEI-Nummer

Bewahren Sie die IMEI-Nummer (International Mobile Equipment Identity) des Telefons sorgfältig auf, um bei einem Diebstahl darauf zurückgreifen zu können.

**So zeigen Sie die IMEI-Nummer an:**

- Drücken Sie , , , , .

# Fehlerbehebung

Einige Probleme lassen sich mit Update Service beheben. Durch regelmäßiges Aufrufen von Update Service wird die Leistung des Telefons optimiert. Weitere Informationen finden Sie im Abschnitt *Aktualisieren des Telefons mit einem Computer* auf Seite 36.

Bei einigen Problemen müssen Sie sich mit dem Netzbetreiber in Verbindung setzen.

Weiteren Support finden Sie in der Website [www.sonyericsson.com/support](http://www.sonyericsson.com/support).

## Typische Fragen

**Wo kann ich behördliche Informationen, wie meine IMEI-Nummer finden, wenn ich mein Telefon nicht einschalten kann?**



**Es treten Probleme mit der Speicherkapazität bzw. mit der Geschwindigkeit des Telefons auf**

Starten Sie das Telefon täglich neu oder rufen Sie die Option **Werkseinstellung.** auf, um den Speicher zu bereinigen.

### Werkseinstellungen

Wenn Sie **Einstell. rücksetz.** wählen, werden die an den Einstellungen vorgenommenen Änderungen gelöscht.

Wenn Sie **Alles zurücksetz.** wählen, werden Einstellungen und Inhalte wie Kontakte, Nachrichten, Bilder, Sounds und heruntergeladene Spiele gelöscht. Es können auch Inhalte verloren gehen, die werkseitig im Telefon installiert wurden.

### So setzen Sie das Telefon zurück:

- 1 Wählen Sie **Menü > Einstellungen > Allgemein > Werkseinstellung.**
- 2 Wählen Sie eine Option.
- 3 Befolgen Sie die angezeigten Anweisungen.

**Wie muss ich vorgehen, wenn das Telefon einfriert oder hängen bleibt?**

Halten Sie die Lautstärketaste (Lautstärke senken) und die Ein/Aus-Taste gleichzeitig 10 Sekunden lang gedrückt.



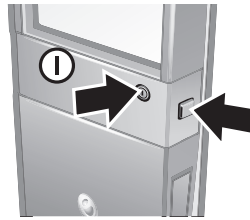

## Zu Beginn des Ladevorgangs wird kein Akkusymbol angezeigt

Es kann einige Minuten dauern, bevor das Akkusymbol auf dem Bildschirm angezeigt wird.

## Einige Menüoptionen werden grau angezeigt

Ein Dienst wurde nicht aktiviert. Wenden Sie sich an Ihren Netzbetreiber.

## Internetdienste lassen sich nicht nutzen

Ihr Teilnehmerzugang umfasst keine Datenübertragungen. Einstellungen fehlen oder sind falsch.

Sie können die Einstellungen mit **Einstell.-Downld.** oder unter [www.sonyericsson.com/support](http://www.sonyericsson.com/support) herunterladen.

### So laden Sie Einstellungen herunter:

- 1 Wählen Sie **Menü > Einstellungen > Hilfe > Einstell.-Downld.**
  - 2 Befolgen Sie die angezeigten Anweisungen.
- 💡 Diese Option ist unter Umständen nicht in allen Gebieten verfügbar. Fragen Sie ggf. den Netzbetreiber bzw. Dienstanbieter um Rat.

## Nachrichten lassen sich nicht mit dem Telefon verschicken

Für den Nachrichtenversand muss die Nummer eines Service-Centers definiert sein. Die Nummer wird vom Dienstanbieter bereitgestellt und ist normalerweise auf der SIM-Karte konfiguriert. Falls die Nummer des Service-Centers nicht auf der SIM-Karte gespeichert ist, müssen Sie sie manuell eingeben.

Für den Versand der meisten Nachrichten mit Bildern (MMS) müssen ein MMS-Profil und die Adresse des Nachrichtenservers konfiguriert sein. Wenn kein MMS-Profil oder Nachrichtenserver existiert, können Sie die erforderlichen Einstellungen automatisch vom Netzbetreiber empfangen oder mit der Funktion „Einstellungen-Download“ herunterladen. Auf der Website [www.sonyericsson.com/support](http://www.sonyericsson.com/support) finden Sie ebenfalls die notwendigen Informationen.

### So geben Sie die Nummer des Service-Centers ein:

- 1 Wählen Sie **Menü > Einstellungen > Konnektivität > Nachr.-Einstell. > SMS** und blättern Sie zu **Service-Center**. Befindet sich die Nummer auf der SIM-Karte, wird sie angezeigt.
- 2 Wählen Sie andernfalls **Bearbeiten**.
- 3 Blättern Sie zu **Neues Srv.-Center** und wählen Sie **Hinzufügen**.
- 4 Geben Sie die Nummer mit „+“-Zeichen und Landeskennzahl ein.
- 5 Wählen Sie **Speichern**.

### So wählen Sie ein MMS-Profil:

- 1 Wählen Sie **Menü > Einstellungen > Konnektivität > Nachr.-Einstell. > MMS**.
- 2 Wählen Sie ein existierendes Profil oder erstellen Sie ein neues Profil.

### So konfigurieren Sie die Adresse des Nachrichtenservers:

- 1 Wählen Sie **Menü > Einstellungen > Konnektivität > Nachr.-Einstell. > MMS**.
- 2 Blättern Sie zu einem Profil und wählen Sie **Option. > Bearbeiten**.
- 3 Blättern Sie zu **Nachrichtenserver** und wählen Sie **Bearbeiten**.
- 4 Geben Sie die Adresse ein und wählen Sie **OK > Speichern**.

## Das Telefon läutet nicht oder zu leise

Stellen Sie sicher, dass für **Stummschaltung** nicht **Ein** eingestellt wurde. Weitere Informationen finden Sie im Abschnitt *So schalten Sie den Rufton aus:* auf Seite 44.

Überprüfen Sie die Klingeltonlautstärke. Weitere Informationen finden Sie im Abschnitt *So stellen Sie die Ruftonlautstärke ein:* auf Seite 44.

Überprüfen Sie das Profil. Weitere Informationen finden Sie im Abschnitt *So wählen Sie ein Profil:* auf Seite 43.

Überprüfen Sie die Rufumleitungsoptionen. Weitere Informationen finden Sie im Abschnitt *So leiten Sie Anrufe um* auf Seite 18.

## Das Telefon kann von anderen Geräten nicht über die Funktechnologie Bluetooth gefunden werden

Sie haben Bluetooth nicht eingeschaltet. Stellen Sie sicher, dass **Telefon zeigen** aktiviert ist. Weitere Informationen finden Sie im Abschnitt *So schalten Sie die Bluetooth-Funktion ein:* auf Seite 34.

## Die Synchronisierung bzw. Datenübertragung zwischen Telefon und Computer über das mitgelieferte USB-Kabel funktioniert nicht.

Die Software bzw. die USB-Treiber wurden nicht ordnungsgemäß installiert. Besuchen Sie [www.sonyericsson.com/support](http://www.sonyericsson.com/support), um die „Erste Schritte“-Dokumente mit ausführlichen Installationsanleitungen und Informationen zur Fehlerbehebung zu lesen.

## Fehlermeldungen

### SIM-Karte einlegen

Das Telefon enthält keine SIM-Karte, oder die Karte wurde nicht ordnungsgemäß eingesetzt.

Weitere Informationen finden Sie im Abschnitt *So legen Sie die SIM-Karte ein:* auf Seite 4.

Die Kontakte der SIM-Karte müssen gereinigt werden. Setzen Sie sich mit dem Netzbetreiber in Verbindung, wenn die SIM-Karte schadhaft ist.

### Richtige SIM-Karte einlegen

Das Telefon kann nur mit bestimmten SIM-Karten betrieben werden. Prüfen Sie, ob Sie eine SIM-Karte des richtigen Betreibers verwenden.

### Falsche PIN/Falsche PIN2

Sie haben die PIN oder PIN2 falsch eingegeben.

Geben Sie die richtige PIN oder PIN2 ein und wählen Sie **OK**.

### PIN gesperrt/PIN2 gesperrt

Sie haben Ihre PIN oder PIN2 dreimal nacheinander falsch eingegeben.

Informationen zum Freischalten finden Sie unter *SIM-Schutz* auf Seite 46.

### Codes nicht identisch

Die von Ihnen eingegebenen Codes stimmen nicht überein. Wenn Sie einen Sicherheitscode ändern möchten, beispielsweise Ihre PIN, müssen Sie den neuen Code zweimal eingeben. Weitere Informationen finden Sie im Abschnitt *SIM-Schutz* auf Seite 46.

## **Kein Netz**

- Im Telefon ist „Flight Mode“ aktiviert. Weitere Informationen finden Sie im Abschnitt *Flight Mode* auf Seite 41.
- Das Telefon empfängt kein Signal vom Mobilfunknetz oder das empfangene Signal ist zu schwach. Setzen Sie sich mit dem Netzbetreiber in Verbindung und stellen Sie sicher, dass Sie sich in Reichweite eines Netzes befinden.
- Die SIM-Karte arbeitet nicht ordnungsgemäß. Setzen Sie die SIM-Karte in ein anderes Telefon ein. Wenn das funktioniert, bildet möglicherweise das Telefon die Ursache des Problems. Setzen Sie sich mit dem nächstgelegenen Sony Ericsson Service Point in Verbindung.

## **Nur Notrufe**

Sie befinden sich in Reichweite eines Netzes, das Sie nicht benutzen dürfen. In einem Notfall erlauben jedoch viele Netzbetreiber das Anrufen der internationalen Notrufnummer 112. Weitere Informationen finden Sie unter *Notrufe* auf Seite 13.

## **PUK gesperrt. Setzen Sie sich mit dem Netzbetreiber in Verbindung.**

Sie haben Ihren Personal Unblocking Key (PUK) zehnmal hintereinander falsch eingegeben.

# Rechtliche Informationen

## Sony Ericsson X5

Diese Bedienungsanleitung wird ohne jegliche Gewährleistung von Sony Ericsson Mobile Communications AB oder einer regionalen Tochtergesellschaft veröffentlicht. Korrekturen und Änderungen dieser Bedienungsanleitung zur Beseitigung typographischer Fehler und redaktioneller Ungenauigkeiten sowie aufgrund von Verbesserungen der Programme und/oder Geräte können von Sony Ericsson Mobile Communications AB jederzeit und ohne Ankündigung vorgenommen werden. Änderungen dieser Art werden in zukünftigen Ausgaben dieser Bedienungsanleitung berücksichtigt.

Alle Rechte vorbehalten.

© Sony Ericsson Mobile Communications AB, 2009

Publikationsnummer: 1231-2974.1

Mit diesem Mobiltelefon können Inhalte (z. B. Ruftöne) geladen, gespeichert und weitergegeben werden. Das Recht zur Verwendung solcher Inhalte kann beschränkt oder aufgrund der Rechte Dritter ausgeschlossen sein. Dies gilt einschließlich – ohne darauf beschränkt zu sein – der aus den Urheberrechtsgesetzen erwachsenden Beschränkungen. Die Verantwortung für solche Inhalte, die Sie mit dem Mobiltelefon herunterladen oder weiterleiten, liegt ausschließlich bei Ihnen und nicht bei Sony Ericsson. Stellen Sie deshalb vor Verwendung dieser Inhalte sicher, dass für die angestrebte Verwendung eine ausreichende Lizenz oder anderweitige Berechtigung vorliegt.

Sony Ericsson übernimmt keinerlei Gewährleistung für Genauigkeit, Integrität und Qualität dieser oder anderer Inhalte Dritter. Unter keinen Umständen haftet Sony Ericsson in irgendeiner Weise für Ihre unberechtigte Nutzung dieser oder anderer Inhalte Dritter.

Smart-Fit Rendering ist eine Marke oder eingetragene Marke von ACCESS Co., Ltd.

Bluetooth ist eine Marke oder eingetragene Marke von Bluetooth SIG, Inc. Jegliche Benutzung dieser Marke durch Sony Ericsson erfolgt unter Lizenz.

Das „Liquid Identity“-Logo, Xperia und TrackID sind Marken bzw. eingetragene Marken von Sony Ericsson Mobile Communications AB.

TrackID™ is powered by Gracenote Mobile MusicID™. Gracenote und Gracenote Mobile MusicID sind Marken oder eingetragene Marken von Gracenote, Inc.

Sony und „make.believe“ sind Marken oder eingetragene Marken der Sony Corporation.

Media Go ist eine Marke oder eingetragene Marke von Sony Media Software and Services.

microSD ist eine Marke oder eingetragene Marke der SanDisk Corporation.

PictBridge ist eine Marke oder eingetragene Marke der Canon Kabushiki Kaisha Corporation.

YouTube und das YouTube-Logo sind Marken oder eingetragene Marken von Google, Inc.

SyncML ist eine Marke oder eingetragene Marke von Open Mobile Alliance LTD.

Ericsson ist eine Marke oder eingetragene Marke von Telefonaktiebolaget LM Ericsson.

Mac ist eine in den USA und anderen Ländern eingetragene Marke von Apple Computer, Inc.

Adobe Photoshop Album Starter Edition ist eine Marke oder eingetragene Marke von Adobe Systems Incorporated in den USA und in anderen Ländern.

Microsoft, Windows, Outlook, Windows Vista, Windows Server und ActiveSync sind eingetragene Marken oder Marken der Microsoft Corporation in den USA und in anderen Ländern.

Am Produkt stehen Microsoft verschiedene Rechte aufgrund geistigen Eigentums zu. Die Benutzung oder Distribution der betreffenden Technologien außerhalb des Produkts ist ohne entsprechende Lizenz von Microsoft untersagt.

Inhaltseigentümer nutzen die Technologie Windows Media Digital Rights Management (WMDRM), um ihr geistiges Eigentum und ihre Urheberrechte zu schützen. Dieses Gerät benutzt WMDRM-Software, um auf WMDRM-geschützte Inhalte zuzugreifen. Wenn die WMDRM-Software den Inhalt nicht schützen kann, können die Inhaltseigentümer Microsoft auffordern, die Softwarefunktion zum Abspielen bzw. Kopieren der betreffenden geschützten Inhalte mittels WMDRM zu deaktivieren. Diese Deaktivierung wirkt sich nicht auf ungeschützte Inhalte aus. Wenn Sie Lizenzen für geschützte Inhalte herunterladen, erklären Sie sich damit einverstanden, dass Microsoft mit den Lizenzen eine Deaktivierungsliste übermittelt. Inhaltseigentümer können ein WMDRM-Upgrade erzwingen, um den Zugriff auf ihre Inhalte zu ermöglichen. Wenn Sie das Upgrade ablehnen, können Sie nicht auf Inhalte zugreifen, die dieses Upgrade voraussetzen.

Dieses Produkt wird im Rahmen der MPEG-4 Visual License und der AVC Patent Portfolio License für den persönlichen und nichtkommerziellen Gebrauch durch Verbraucher lizenziert, um (i) Videodaten im Format MPEG-4 („MPEG-4-Video“) bzw. AVC („AVC-Video“) zu codieren und/oder (ii) MPEG-4- oder AVC-Videodaten zu decodieren, die von einem Verbraucher im Rahmen privater und nichtkommerzieller Aktivitäten oder von einem Videoanbieter codiert wurden, der MPEG LA lizenziert hat, um MPEG-4- und/oder AVC-Videos anbieten zu können. Für keinen anderen Gebrauch wird ausdrücklich oder implizit eine Lizenz gewährt. Weitere Informationen zum internen, kommerziellen oder zum Gebrauch zu Werbezwecken sowie zur Lizenzierung erhalten Sie ggf. von MPEG LA, L.L.C. Siehe <http://www.mpegla.com>. Die Audiodecodierungstechnologie MPEG Layer-3 ist von Fraunhofer IIS und Thomson lizenziert.

Java, JavaScript und alle auf Java basierenden Marken und Logos sind Marken oder eingetragene Marken von Sun Microsystems, Inc., in den USA und in anderen Ländern.

Endbenutzer-Lizenzvertrag für Sun Java Platform, Micro Edition.

1. Rechtsbeschränkungen: Die Software unterliegt dem Urheberrechtsschutz für Sun. Die Rechte an allen Kopien verbleiben im Eigentum von Sun sowie der Lizenzgeber. Der Kunde darf die Software nicht ändern, dekompileieren, disassemblieren, entschlüsseln, extrahieren oder anderen Methoden des so genannten „Reverse Engineering“ unterziehen. Die Software darf weder ganz noch teilweise verleast, übertragen oder unterlizenzieren werden.

2. Exportrichtlinien: Dieses Produkt, einschließlich darin enthaltener Software oder technischer Daten, kann den Import- und Exportrichtlinien der EU, der USA und anderer Länder unterliegen. Der Benutzer und jeder Besitzer des Produkts verpflichtet sich zur Einhaltung dieser Richtlinien und erkennt an, dass der Bezug der erforderlichen Lizenzen zum Exportieren, Reexportieren oder Importieren dieses Produkts in seiner Verantwortung liegt. Ohne Einschränkung des Vorstehenden, und als ein Beispiel, verpflichtet sich der Benutzer und jeder Besitzer des Produkts: (1) Produkte nicht wissentlich an Bestimmungsziele zu exportieren bzw. zu re-exportieren, die gemäß den Artikeln von Kapitel II der Verordnung 1334/2000 des Rates der EU identifiziert werden; (2) die Export Administration Regulations („EAR“, 15 C.F.R. §§ 730-774, <http://www.bis.doc.gov/>), herausgegeben vom US-Handelsministerium, BIS (Bureau of Industry and Security), sowie (3) die Richtlinien zu ökonomischen Sanktionen (30 C.F.R. §§ 500 ff, <http://www.treas.gov/offices/enforcement/ofac/>), veröffentlicht vom US-Finanzministerium, Office of Foreign Assets Control, einzuhalten. Der Benutzer und jeder Besitzer dieses Produkts verpflichtet sich, weder das Produkt noch Zubehör oder zugehörige Software an in Folge dieser Bestimmungen verbotene Länder, Regionen, juristische oder natürliche Personen zu transportieren oder zu liefern.

Rechtsbeschränkungen: Benutzung, Duplikation oder Veröffentlichung durch die Regierung der USA unterliegt den Beschränkungen in den Rights in Technical Data bzw. Computer Software Clauses in DFARS 252.227-7013(c) (1) (ii) und FAR 52.227-19(c) (2).

Andere in diesem Dokument verwendete Produkt- und Firmennamen können Marken der jeweiligen Eigentümer sein. Alle nicht ausdrücklich in diesem Dokument gewährten Rechte sind vorbehalten.

Alle Abbildungen dienen ausschließlich der Illustration und zeigen nicht immer exakte Darstellungen Ihres Telefons.

# Index

<b>A</b>	
Akku	
Kapazität .....	6
laden .....	6
Aktivitäten (Menü) .....	11
Aktualisieren der Telefonsoftware	
Update Service .....	36
Alarmsignale .....	41
Anrufbeantwortungsdienst .....	17
Anrufbeschränkungen .....	20
Anrufdauer .....	20
Anrufe	
annehmen und ablehnen .....	13
auf Halteposition setzen .....	19
Aufnahme .....	30
international .....	13
Notruf .....	13
tätigen und annehmen .....	13
zulassen .....	20
Anrufen, Nummern in Nachrichten .....	21
Anruferspezifische Ruftöne .....	15
Anrufliste .....	14
Anrufumleitung .....	18
Antivirus .....	45
Aufgaben .....	43
Aufnahme	
anhören .....	30
Auswahltasten .....	10
Automatisches Abrufen von E-Mails .....	23
<b>B</b>	
<i>Bildnachrichten Siehe MMS</i>	
Bildschirmsymbole .....	8
Bluetooth™ (Funktechnologie) .....	33
Browser	
Smart-Fit Rendering™ .....	38
<b>D</b>	
Datei-Manager .....	31
Dateiübertragungen .....	39
Datum .....	43
Design .....	44
Direktzugriffstasten .....	11
Browser .....	37
<b>E</b>	
E-Mail .....	22
E-Mail-Push .....	23
eigene Nummern .....	19
ein-/ausschalten	
Bluetooth™-Funktion .....	34
SIM-Kartensperre .....	46
Telefonsperre .....	46
Einstellung	
Ruftöne .....	44
Einstellungen	
herunterladen .....	49
Internet .....	49
<b>F</b>	
Flight Mode .....	41
<b>G</b>	
Gespräche .....	22
Gruppen .....	17
<b>H</b>	
Headset .....	17, 26
Herunterladen	
Dateien .....	39
Herunterladen	
Einstellungen .....	49
Hilfe .....	6
Hörbuch .....	28
<b>I</b>	
IMEI-Nummer .....	47
Internet .....	39
Einstellungen .....	49
Lesezeichen .....	37
Sicherheit und Zertifikate .....	38
Smart-Fit Rendering™ .....	38
<b>K</b>	
Kalender .....	42
Kontakte	
Gruppen .....	17
hinzufügen, Telefonkontakte .....	15
intelligente Suche .....	15
Standardkontakte .....	14
Kosten .....	6
Kurzwahl .....	17
<b>L</b>	
Lautstärke	
Hörmuschel .....	13
Klingeltöne .....	44
Lesezeichen .....	37
<b>M</b>	
Mailbox .....	17
Media Go™ .....	32
Medienübertragung .....	33
Meine Rufnummer .....	6
Menüs .....	9
Mikrofon .....	13
MMS .....	21
Modellname .....	6
Musikplayer .....	26
<b>N</b>	
Nachrichten	
Bild .....	21
E-Mail .....	22
Sprach- .....	22
Text .....	21
Navigation, Menüs .....	10
Notizen .....	42
Notrufnummern .....	13
<b>O</b>	
Online	
Musik .....	28
Videoclips .....	28
<b>P</b>	
PC Companion .....	32
PC Suite .....	40
PIN .....	5, 46
Playlists .....	27
Profile .....	43
Programme .....	45
PUK .....	46
<b>R</b>	
Radio .....	29
Roaming .....	6

Ruftöne .....	44	Zeitzone .....	44
Einstellung .....	44		
<b>S</b>			
Schnelle Texteingabe .....	12		
Schutz			
Telefon .....	46		
Schwenken und Zoomen			
Webseiten .....	38		
Sichern und Wiederherstellen .....	34		
SIM-Karte			
einsetzen .....	4		
kopieren, von und zu .....	15		
Sperrung und Aufhebung der Sperrung .....	46		
Smart-Fit Rendering™ .....	38		
SMS .....	21		
<i>SOS Siehe Notrufnummern</i>			
Soundrekorder .....	30		
Speicher .....	11		
Speicherkarte .....	11		
Speicherstatus .....	16		
Sperrung			
SIM-Karte .....	46		
Tasten .....	10		
Spiele .....	44		
Sprache .....	11		
Sprachnachrichten .....	22		
Sprachsteuerung .....	17		
Standby-Modus .....	5		
Notizen .....	43		
Streaming .....	28		
Stromsparefunktion .....	34		
Suchen			
auf Webseiten .....	38		
Synchronisieren .....	40		
<b>T</b>			
Tasten .....	4		
Tastensperre .....	10		
Telefon			
einschalten .....	5		
Telefonkonferenzen .....	19		
Telefonname .....	33		
Telefonspeicher .....	6		
Termine .....	42		
<i>Textnachrichten Siehe SMS</i>			
TrackID™-Technologie .....	28		
<b>U</b>			
Übertragen von Dateien .....	31		
Übertragung			
Fotos .....	32		
Musik .....	32		
Ton .....	34		
Übertragungsmethode			
Bluetooth™ (Funktechnologie) .....	33		
Massenspeichermodus .....	33		
Media Transfer Protocol (MTP) .....	33		
USB-Kabel .....	31		
Unterdrücken, Rufnummer .....	20		
USB-Kabel .....	31, 33		
<b>V</b>			
Videoruftöne .....	44		
Visitenkarte .....	16		
<b>W</b>			
Webseiten, Protokoll .....	38		
Werkzeugeinstellungen .....	48		
<b>Z</b>			
Zeit .....	43, 44		