

Liebe Kundin, lieber Kunde!

Mit dem TCM Kompakt-Handy Modell 104 wird Ihnen das Telefonieren ganz leicht gemacht. Wie einfach es zu bedienen ist, lesen Sie auf den folgenden Seiten. Mit dem Power-Akku sind Sie 14 Tage empfangsbereit, ohne den Akku erneut aufladen zu müssen. So bleiben Sie ganz einfach mit allen Freunden in Kontakt.

Bitte lesen Sie die Bedienungsanleitung aufmerksam durch und machen Sie sich mit den verschiedenen Funktionen des Gerätes vertraut. Bei ordnungsgemäßer Handhabung wird Ihnen das Gerät lange Jahre nützliche Dienste leisten.

Bewahren Sie diese Anleitung auch zum späteren Nachlesen gut auf.

Wir wünschen Ihnen viel Freude mit Ihrem neuen Handy.

Ihr **TCM** Team

Liebe Kundin, lieber Kunde! - 1

Funktionstasten des Telefons

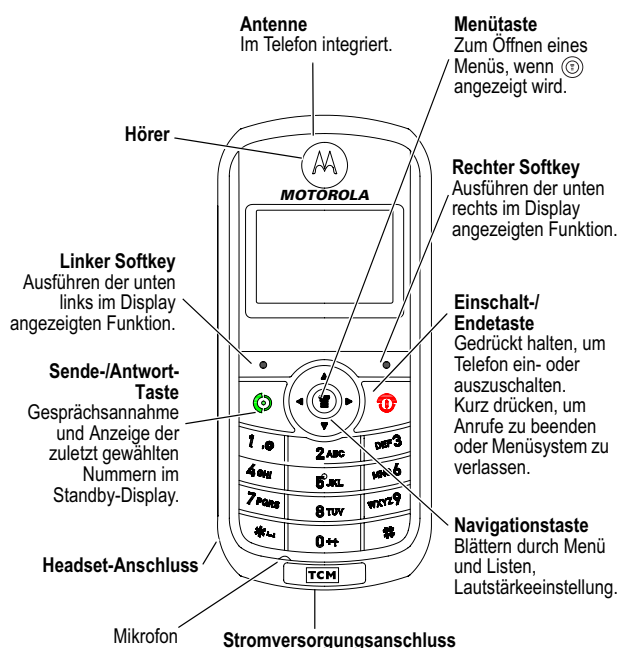

2 - Funktionstasten des Telefons

Inhalt

Menü-Übersicht	6
Warn- und Sicherheitshinweise	8
Erste Schritte	20
Inhalt der Verpackung	20
Informationen zu diesem Handbuch	20
SIM-Karte	20
Akkufachdeckel anbringen	22
Akku aufladen	23
Telefon ein-/ausschalten	23
Telefonfunktionen	24
Telefon einschalten	24
Lautstärke einstellen	24
Gespräche führen und annehmen	24
Display-Symbole	25
Menüs	26
Telefonereinstellungen	28
Texteingabe	31
Anruhfunktionen	35
Eigene Rufnummer anzeigen	35
Wahlwiederholung	35
Anrufer-Identifizierung	36
Eingehenden Anruf abbrechen	36
Notrufnummer wählen	37
Internationale Nummern wählen	37
Spezielle Zeichen in die Wählsequenz einfügen	38
Letzte Anrufe anzeigen	38

Inhalt - 3

Rückruf bei verpasstem Anruf	41
Nummern im Notizblock	41
Sprachnachrichten	42
Kurzwahl	44
Schnellwahl	44
Kurzwahl	45
Halten einer Verbindung	45
Anklöpfen	46
Anrufumleitung	47
Konferenzgespräche	49
Anrufsperrung	50
Tastatur sperren/entsperren:	50
Nachrichten	51
Nachrichten versenden	51
Nachrichtenstatus anzeigen	53
Nachrichten empfangen und lesen	53
Nachrichten beantworten	54
Textnachricht sperren oder löschen	54
Telefonbuch	56
Telefonbucheintrag speichern	56
Telefonbucheintrag anwählen	58
Telefonbucheintrag bearbeiten	58
Telefonbucheinträge sortieren und kopieren	59
Kapazität prüfen	60
Personalisieren (Persönliche Einstellungen)	61
Anordnung Hauptmenü	61
Softkeys	62
Sprache ändern	62
Schnellzugriffe	62

4 - Inhalt

Erweiterte Telefonfunktionen	65
Optionen für das Wählen	65
Telefonnutzung überwachen	67
Netzfunktionen	70
Extras	71
Weckfunktion	71
Rechner	72
Währungsumrechnung	72
Sicherheit	73
Telefon sperren und entsperren	73
Entsperrcode ändern	74
SIM-Karte schützen	75
Spiele	77
Leistungsüberblick	78
Fehlersuche	79
Garantie	86
Daten zur spezifischen Absorptionsrate (SAR)	91

Menü-Übersicht

Hauptmenü

Nachrichten

- Neue Nachricht
- Mailbox
- Eingang
- Cell Broadcast*
- Easy SMS
- Ausgang
- Entwürfe

Letzte Anrufe

- Empfangene Rufe
- Gewählte Rufnr.
- Notzblock
- Gesprächstimer
- Gebühren

Telefonbuch

Signale

- Signaltyp wählen
- Signaltöne zuordnen
- Eigene Rufföne

Einstellungen

- Anrufumleitung*
- Telefonstatus
- Gesprächsoptionen
- Sicherheit
- Andere Einstellungen

Spiele

Kurzwahl

Schnellzugriffe

Wecker

Extras

- Rechner
- Wechselkurs
- Stoppuhr
- Feste Rufnr.
- Servicewahl
- Bildschirmschoner

Schnellzugriff

Drücken Sie im Standby-Display  nach oben oder unten zum Öffnen des Telefonbuchs oder nach rechts oder links zum Einstellen der Lautstärke.

Drücken Sie im Standby-Display  zum Aufrufen der Liste der **gewählten Rufnummern**.

Drücken Sie  zum Verlassen des Menüsystems.

* **Hinweis:** Diese Funktion ist im Tchibo mobil Prepaid-Tarif von O₂ nicht verfügbar

Menü Einstellungen

- **Anrufumleitung***
 - Sprachanrufe
 - Alle löschen
 - Status
- **Telefonstatus**
 - Meine Rufnummer
 - Akkuladestatus
- **Gesprächsoptionen**
 - Gesprächstimer
 - Gebühren-Setup*
 - Anrufer-ID anzeigen
 - Antwortoptionen
 - Anklopfen*
- **Sicherheit**
 - Telefonsperre
 - Tastatur sperren
 - Feste Rufnr.
 - Anrufsperr*
 - SIM-PIN
 - Neue Passwörter
- **Andere Einstellungen**
 - Personalisieren
 - Hauptmenü
 - Softkeys
 - Begrüßung:
 - Kurzwahl
 - Grundeinstellung
 - Zeit und Datum
 - Ein-/Ausschalten
 - Schnellwahl
 - Beleuchtung
 - Blättern
 - Animation
 - Sprache
 - Akkusparmodus
 - Kontrast
 - DTMF
 - Global zurücksetzen
 - Netz
 - Neues Netz
 - Netz-Setup
 - Verfügbare Netze
 - Eigene Netzliste
 - Dienstton
 - Anrufabbruchton
 - Frequenzwahl
 - Headset
 - Auto.Rufannahme

* Diese Funktion ist im Tchibo mobil Prepaid-Tarif von O₂ nicht verfügbar

Warn- und Sicherheitshinweise

Wichtige Informationen zur sicheren und effizienten Bedienung Ihres Mobiltelefons. Lesen Sie diese Informationen aufmerksam bevor Sie Ihr Mobiltelefon das erste Mal in Betrieb nehmen.

Die in diesem Dokument enthaltenen Informationen ersetzen die allgemeinen Warn- und Sicherheitshinweise, die in allen vor dem 1. Dezember 2002 veröffentlichten Motorola Handbüchern enthalten sind.

Umgang mit elektromagnetischer Strahlung - Hochfrequenzbetriebseigenschaften

Ihr Mobiltelefon enthält einen Hochfrequenzsender und einen Hochfrequenzempfänger. In EINGESCHALTETEM Zustand empfängt und sendet das Gerät Hochfrequenzsignale (HF). Bei der Bedienung des Mobiltelefons kontrolliert die Systemsteuerung automatisch den Energieverbrauch in dem das Gerät sendet.

Ihr Handy entspricht allen technischen Anforderungen, die der Gesetzgeber in Ihrem Land bei Einwirkung elektromagnetischer Energie im Hochfrequenzbereich auf den Menschen vorschreibt:

Allgemeine Sicherheitshinweise beim Betrieb

Damit eine optimale Funktionalität Ihres Mobiltelefons gewährleistet ist und sich die Einwirkung von elektromagnetischer Energie im Hochfrequenzbereich im Rahmen der vorgenannten gesetzlichen Bestimmungen und Richtwerte hält, sind die nachfolgenden Hinweise unbedingt zu beachten und einzuhalten:

Antenne

Nutzen Sie nur die angebrachte Antenne bzw. bei Bedarf eine vom Hersteller genehmigte Ersatzantenne. Nicht genehmigte Antennen, Änderungen oder Zusatzgeräte können das Mobiltelefon beschädigen.

Beachten Sie Folgendes:

Bitte berühren Sie die Antenne nicht während das Gerät eingeschaltet ist.

Das Berühren der Antenne beeinflusst die Qualität der Gesprächsverbindung und kann unter Umständen zu einem erhöhten Energieverbrauch führen. Der Einsatz nicht genehmigter Antennen kann zudem die Nichteinhaltung der gesetzlichen Vorschriften in ihrem Land zur Folge haben.

Betrieb des Mobiltelefons

Halten Sie Ihr Mobiltelefon beim Telefonieren genau so, wie Sie auch ein schnurloses Festnetztelefon halten würden.

Das Tragen des Mobiltelefons am Körper

Um die gesetzlichen Vorschriften im Zusammenhang mit der Einwirkung elektromagnetischer Energie im Hochfrequenzbereich auch beim Tragen des Mobiltelefons am Körper zu gewährleisten, tragen Sie das Mobiltelefon immer in einem ggfs. mitgelieferten oder genehmigten Clip, einer Halterung oder Hülle, soweit verfügbar. Bei Verwendung von nicht original Zubehörteilen, einschließlich Akku und Antennen, können die gesetzlichen Vorschriften im Zusammenhang mit der Einwirkung elektromagnetischer Energie im Hochfrequenzbereich überschritten werden. Wenn Sie kein Originalzubehör nutzen, und Sie das Mobiltelefon nicht in der normalen Position halten, achten Sie darauf, dass das Mobiltelefon mindestens 2,5 cm vom Körper entfernt ist, wenn es sendet (z.B. Telefonieren mit Headset).

Funktion Datenübertragung

Wenn Sie eine Datenübertragungsfunktion nutzen, mit oder ohne Zubehörkabel, dann achten Sie darauf, dass das Mobiltelefon mindestens 2,5 cm vom Körper entfernt ist.

Elektromagnetische Verträglichkeit / Kompatibilität

Beachten Sie: Die meisten elektronischen Geräte sind gegen elektromagnetische Strahlung abgeschirmt. Bestimmte Geräte können eventuell nicht vollständig gegen die elektromagnetische Strahlung Ihres Mobiltelefons geschützt sein.

Telefonieren in der Öffentlichkeit

Beachten Sie bei der Benutzung Ihres Mobiltelefons gesetzliche Vorschriften und erkundigen Sie sich über eventuelle lokale Einschränkungen beim Gebrauch von Mobiltelefonen. In Krankenhäusern, Arztpraxen und ähnlichen Einrichtungen werden häufig Geräte eingesetzt, die auf externe elektromagnetische Strahlung empfindlich reagieren. Schalten Sie daher Ihr Mobiltelefon in solchen Räumlichkeiten AUS, wenn dies durch entsprechende Hinweisschilder verlangt wird.

Telefonieren im Flugzeug

Schalten Sie Ihr Mobiltelefon aus, bevor Sie ins Flugzeug steigen. Die Bestimmungen der Fluggesellschaften verbieten den Gebrauch von Mobiltelefonen an Bord bzw. während des Fluges. Erkundigen Sie sich nach den Bestimmungen Ihrer Fluggesellschaft zur Verwendung von Mobiltelefonen und halten Sie diese Bestimmungen ein.

Medizinische Geräte

Herzschrittmacher

Hersteller von Herzschrittmachern empfehlen, einen Abstand von mindestens 15 cm zwischen einem Mobiltelefon und einem Schrittmacher einzuhalten, um eventuelle Interferenzen der beiden Geräte auszuschließen.

Träger von Herzschrittmachern müssen Folgendes beachten:

- das EINGESCHALTETE Mobiltelefon IMMER mehr als 15 cm von ihrem Schrittmacher entfernt halten.
- das Mobiltelefon nicht in der Brusttasche tragen.
- halten Sie Ihr Mobiltelefon beim Telefonieren an das vom Herzschrittmacher weiter entfernte Ohr, um das Risiko von Interferenzen zu verringern
- das Mobiltelefon beim geringsten Anzeichen einer Störung des Herzschrittmachers SOFORT AUSSCHALTEN.

Hörgeräte

Einige Mobiltelefone beeinträchtigen unter Umständen die Funktion von Hörgeräten. Wenden Sie sich ggf. an den Hersteller Ihres Hörgerätes, um eine Alternativlösung zu finden.

Andere medizinische Geräte

Wenn Sie ein medizinisches Gerät verwenden, wenden Sie sich bitte an den Hersteller, um zu klären, ob es ausreichend gegen elektromagnetische Strahlung abgeschirmt ist. Unter Umständen kann auch der behandelnde Arzt Auskunft geben.

Telefonieren im Auto

Bitte erkundigen Sie sich an Ihrem jeweiligen Aufenthaltsort nach den dort geltenden Gesetzen und Bestimmungen über die Benutzung eines Mobiltelefons in Kraftfahrzeugen und beachten Sie diese.

Soweit die Benutzung des Mobiltelefons im Auto gesetzlich erlaubt ist, beachten Sie zudem bitte Folgendes:

- Konzentrieren Sie sich immer auf den Verkehr und die Straße
- Verwenden Sie grundsätzlich eine Freisprechanlage.
- Suchen Sie zum Telefonieren einen Parkplatz auf.

Warnhinweise

Gefahr für Kleinkinder

Die SIM-Karte könnte von Kleinkindern verschluckt werden. Achten Sie darauf, dass Sie SIM-Karten nach der Entnahme für Kleinkinder unerreichbar aufbewahren. Halten Sie auch Ihr Telefon, inkl. sämtlichem Zubehör von Kleinkindern fern.

Für Fahrzeuge mit Airbags

Airbags werden unter Aufwendung großer Kraft ausgelöst. Platzieren bzw. installieren Sie das Mobiltelefon und das Zubehör NIE über dem Airbag oder in dessen Ausbreitungsbereich. Falsch platziert kann dies zu schweren Verletzungen führen, wenn der Airbag einmal ausgelöst wird.

Explosionsgefährdete Orte

Schalten Sie Ihr Mobiltelefon AUS, wechseln bzw. entfernen Sie NICHT den Akku aus dem Gerät und beachten Sie alle Anweisungen und Warnhinweise, wenn Sie sich in einer explosionsgefährdeten Umgebung aufhalten.

Funken von Ihrem Akku können in solcher Umgebung Explosionen und/oder Feuer verursachen und damit zu Verletzungen oder gar Todesfällen führen.

Beachten Sie: Bereiche mit potentieller Explosionsgefahr sind in den meisten Fällen eindeutig gekennzeichnet. Solche Bereiche sind u. a. Tankstellen, in Booten der Bereich unter Deck, Transport- oder Lagereinrichtungen für Kraftstoff oder Chemikalien, Bereiche, in denen der Geruch von Kraftstoff wahrnehmbar ist (z. B. wenn Benzin oder Propangas in einem Fahrzeug oder im Haushalt austritt), Bereiche, in denen die Luft Chemikalien oder Partikel wie Körner, Staub oder Metallstaub enthält sowie andere Bereiche, in denen es sich empfiehlt, den Motor des Fahrzeugs abzustellen.

Sprenggebiete





Um Störungen von Sprengvorhaben zu vermeiden, müssen Sie Ihr Gerät in Sprenggebieten oder an Orten, an denen der Betrieb von Funkgeräten untersagt ist, AUSSCHALTEN. Befolgen Sie alle Anweisungen und Schilder.

Akkus

Alle Akkus können Sachbeschädigungen, Verletzungen oder Brandschäden verursachen, wenn die Kontakte des Akkus mit leitenden Materialien wie z.B. Schmuck, Schlüsseln oder Ketten in Berührung kommen. Dies kann zu einem geschlossenen Stromkreis (Kurzschluss) und dadurch zur Erhitzung des Materials führen. Um dies zu vermeiden, seien Sie im Umgang mit einem geladenen Akku entsprechend vorsichtig, insbesondere wenn Sie den Akku in Jacken- oder Hemdtaschen, Handtasche oder in einen sonstigen Behälter stecken, der Metallgegenstände enthält.

Benutzen Sie ausschließlich Originalakkus und -ladegeräte vom Hersteller.

Ihr Akku kann die folgenden Symbole enthalten:

Symbol	Definition
	Wichtiger Sicherheitshinweis folgt.
	Ihr Akku oder Mobiltelefon darf nicht in Kontakt mit Feuer kommen.
	Ihr Akku oder Mobiltelefon muss unter Umständen entsprechend der gesetzlichen Vorgaben recycled werden. Bitte informieren Sie sich bei den jeweils zuständigen Behörden.
	Ihr Akku oder Mobiltelefon darf nicht in die Mülltonne geworfen werden.
	Ihr Mobiltelefon enthält einen Lithium-Ionen-Akku.

Pflege und Reparatur

Versuchen Sie nicht, Ihr Telefon bzw. Ladegerät oder anderes Zubehör zu öffnen oder selbst zu reparieren. Wenden Sie sich bei Bedarf an den Kundendienst.

Setzen Sie Ihr Telefon bzw. Ladegerät und Zubehör keinen widrigen Bedingungen (Feuchtigkeit, Regen, sonstige Flüssigkeiten, Staub, Seeluft, usw.) aus.

Entsorgen

Entsorgen Sie die Verpackung sortenrein. 

Zur sachgerechten Akku-Entsorgung stehen im batterievertreibenden Handel sowie den kommunalen Sammelstellen entsprechende Behälter bereit. Wenn Sie sich vom Telefon trennen möchten, entsorgen Sie es zu den aktuellen Bestimmungen. Auskunft erteilt die kommunale Stelle.

Anfälle/Blackouts (Gedächtnisstörung)

Bei manchen Personen können unter Umständen epileptische Anfälle und Blackouts auftreten, wenn sie Lichteffekten, wie beispielsweise beim Fernsehen oder bei Videospiele, ausgesetzt sind. Diese Anfälle und Blackouts können auch bei solchen Personen auftreten, die vorher noch nie einen Anfall oder einen Blackout hatten.

Wenn Sie schon einmal einen solchen Anfall oder Blackout hatten oder wenn sie diesbezüglich familiär vorbelastet sind, konsultieren Sie bitte zunächst Ihren Arzt, bevor Sie auf dem Mobiltelefon Videospiele spielen oder Blinkeffekte auf Ihrem Mobiltelefon installieren oder nutzen. (Blinkeffekte sind nicht auf allen Produkten verfügbar.)

Eltern sollten Ihre Kinder beim Umgang mit Videospiele und Blinkeffekten auf dem Mobiltelefon überwachen. Alle Personen sollten unverzüglich die weitere Nutzung des Geräts einstellen und Ihren Arzt konsultieren, wenn eines der folgenden Symptome auftritt: Krämpfe, Augenzuckungen, Bewusstseinsverlust, unfreiwillige Bewegungen oder Orientierungslosigkeit.

Um das Risiko solcher Symptome zu minimieren, beachten Sie bitte auch die folgenden Sicherheitshinweise:

- Spielen Sie keine Videospiele und nutzen Sie keine Lichteffekte, wenn Sie übermüdet sind.
- Legen Sie stündlich eine minimale Pause von 15 Minuten ein.
- Spielen Sie nur in einer hellen Umgebung.
- Halten Sie immer den größtmöglichen Abstand zum Display.

Verletzungen bei übermäßiger Belastung

Wenn Sie Spiele auf Ihrem Mobiltelefon spielen, können gelegentliche Verspannungen an Händen, Armen, Schultern, Nacken oder anderen Teilen des Körpers auftreten. Beachten Sie die nachfolgenden Anweisungen um Beschwerden wie z.B. Sehnscheidenentzündung, Karpaltunnelsyndrom, oder andere muskuläre Beschwerden zu vermeiden:

- Legen Sie stündlich eine minimale Pause von 15 Minuten ein.
- Wenn Ihre Hände, Handgelenke oder Arme müde werden oder weh tun, hören Sie sofort auf zu spielen und machen Sie eine Pause von mehreren Stunden bevor Sie erneut spielen.
- Wenn Ihre Hände, Handgelenke oder Arme nach dem Spielen immer noch weh tun, konsultieren Sie bitte Ihren Arzt.

EU-Richtlinien Konformitätserklärung



Hiermit erklärt Motorola, dass dieses Produkt den folgenden Richtlinien entspricht:

- Den wesentlichen Anforderungen und allen anderen relevanten Bestimmungen der Richtlinie 1999/5/EC
- Allen anderen relevanten EU-Richtlinien

IMEI: 350034/40/394721/9
CE0168
Type: MC2-41H14
Produkt-genehmigungs-nummer

Die obige Abbildung zeigt ein Beispiel für eine typische Produktgenehmigungsnummer.

Warn- und Sicherheitshinweise - 17

 MOTOROLA												
DECLARATION OF CONFORMITY												
DoC Number	LV015/04/353684/D											
Certifying Organisation	Motorola, Inc. Personal Communications Sector 600 North US Highway 45 Libertyville, Illinois 60048-1286, USA											
Declare under our own responsibility that the product:												
Product Description	GSM900 Class 4 / GSM1800 Class 1 Dualband Digital Portable Cellular Telephone											
Product Name/Type	CC3-41C11											
Product Variants	C115, C116, C117, C118, C118v, C138											
Note												
<table border="1"><tr><td colspan="2">The Product(s) listed above conform with the essential requirements</td></tr><tr><td colspan="2">Of</td></tr><tr><td colspan="2" style="text-align: center;">European Union Directive 1999/5/EC</td></tr><tr><td colspan="2" style="text-align: center;">Radio & Telecommunications Terminal Equipment Directive</td></tr></table>					The Product(s) listed above conform with the essential requirements		Of		European Union Directive 1999/5/EC		Radio & Telecommunications Terminal Equipment Directive	
The Product(s) listed above conform with the essential requirements												
Of												
European Union Directive 1999/5/EC												
Radio & Telecommunications Terminal Equipment Directive												
Name:	Signature:	Position:	Date:	Place:								
Craig Gatto		Director Technology Services	Sep. 27, 2005	Libertyville, IL								
R&TTE DoC				Rev 1.0 07/07/00								

18 - Warn- und Sicherheitshinweise

Motorola, Inc.
Consumer Advocacy Office
1307 East Algonquin Road
Schaumburg, IL 60196
886-2-2705-1811(TW)
1-800-331-6456 (USA)
1-888-390-6456 (TTY/TDD USA)
1-800-461-4575 (Kanada)
www.motorola.com.tw (TW)
www.motorola.com (USA)
www.motorola.ca (Kanada)

MOTOROLA und das stilisierte M-Logo sind eingetragene Warenzeichen der Motorola Inc. Alle sonstigen Produkt- oder Dienstleistungsamen sind das Eigentum ihrer jeweiligen Inhaber.
© Motorola, Inc. 2004.

Achtung: Durch Änderungen an diesem Funktelefon, die vom Hersteller nicht ausdrücklich genehmigt wurden, erlischt die Betriebsgenehmigung des Benutzers.

Software-Copyright-Hinweise

Die in diesem Handbuch beschriebenen Produkte enthalten möglicherweise Software des Herstellers oder Software unabhängiger Dritter, die in Halbleiterspeichern oder sonstigen Medien gespeichert und urheberrechtlich geschützt sind. Durch Gesetze in den USA, Deutschland und anderen Ländern werden dem Hersteller und unabhängigen Software-Herstellern Exklusivrechte an der urheberrechtlich geschützten Software, einschließlich der Exklusivrechte zum Verteilen und Reproduzieren der urheberrechtlich geschützten Software, gewährt. Demzufolge darf urheberrechtlich geschützte Software, die in den Produkten von des Herstellers enthalten ist, nur in dem gesetzlich zugelassenen Umfang geändert, zurückentwickelt, verteilt oder reproduziert werden. Darüber hinaus werden durch den Kauf von Produkten des Herstellers weder direkt, stillschweigend, kraft Rechtsscheins noch anderweitig Lizenzrechte im Rahmen der Urheberrechte, Patente oder Patentanmeldungen von des Herstellers oder eines unabhängigen Software-Herstellers, ausgenommen der normalen, einfachen und gebührenfreien Lizenz zur Nutzung des Produkts, die kraft Gesetzes beim Kauf eines Produkts gewährt wird, gewährt.

Warn- und Sicherheitshinweise - 19

Erste Schritte

Inhalt der Verpackung

Der Inhalt der Verpackung ist wie folgt:

- TCM Kompakt-Handy 104
- Akku
- Ladegerät
- Bedienungsanleitung
- SIM-Karte mit Benutzerhandbuch

Informationen zu diesem Handbuch

Das vorliegende Handbuch beschreibt die Grundfunktionen Ihres Mobiltelefons.

Optionale Funktionen



Mit diesem Zeichen werden Funktionen gekennzeichnet, die optional und vom Netz, der SIM-Karte oder dem Vertrag abhängig sind. Sie werden nicht von allen Diensteanbietern und auch nicht überall angeboten. Weitere Informationen erhalten Sie von Ihrem Diensteanbieter.

SIM-Karte

Die SIM-Karte (Subscriber Identity Module) enthält Ihre Rufnummern, Service-Details und einen Telefonbuch-/Nachrichtenspeicher. Sie muss in den SIM-Kartenhalter des Telefons eingesetzt werden (auf der Rückseite des Telefons unter dem austauschbaren Akku).

20 - Erste Schritte

SIM-Karte zum Tchibofonieren/Akku einsetzen:

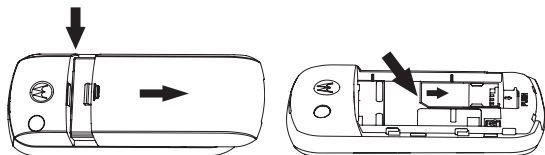

1. Unterschale abnehmen
2. SIM-Karte zum Tchibofonieren einsetzen/entnehmen

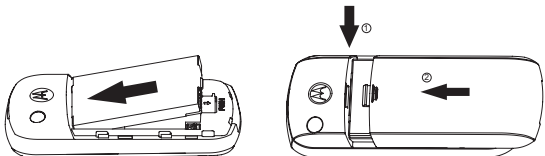

3. Akku einsetzen
4. Unterschale aufsetzen

Wichtig: Bitte das Telefon ausschalten, bevor Sie den Akku entnehmen!

Erste Schritte - 21

Akkufachdeckel anbringen

Bitte setzen Sie den Akkufachdeckel unten an der Führung an und schieben ihn dann nach oben.

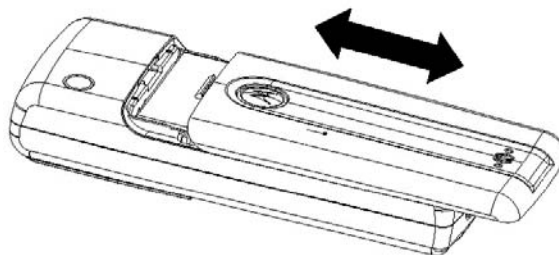

Bitte nicht wie unten gezeigt schließen; der Deckel könnte dabei beschädigt werden.

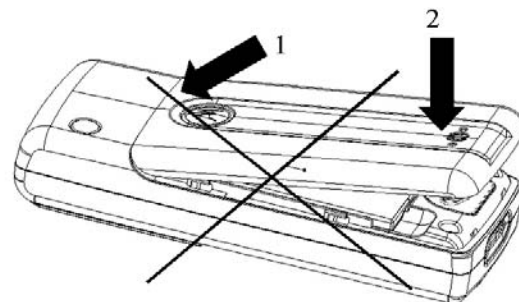

22 - Erste Schritte

Akku aufladen

Vor der ersten Verwendung des Telefons müssen Sie den Akku laden. Der Akku erreicht unter Umständen erst nach mehreren vollständigen Lade- und Entladezyklen seine volle Leistung.

Zum Aufladen des Akkus schließen Sie das Ladegerät an die rechte Buchse auf der Unterseite des Telefons an. Stecken Sie das andere Ende des Ladegeräts in eine geeignete Steckdose. Wenn im Display angezeigt wird, dass der Akku voll ist, können Sie das Ladegerät abziehen.

Telefon ein-/ausschalten

Zum Einschalten des Telefons halten Sie die Einschalt-/Endetaste  zwei Sekunden lang gedrückt. Geben Sie ggf. den PIN-Code Ihrer SIM-Karte ein und drücken Sie OK. (Vorsicht: Wenn Sie drei Mal nacheinander einen falschen Code eingeben, wird die SIM-Karte gesperrt. Auf dem Display erscheint die Meldung **SIM gesperrt**.)

Geben Sie ggf. den vierstelligen Entsperrcode ein und drücken Sie **OK**, um das Telefon zu entsperren. (Der Entsperrcode ist standardmäßig auf 1234 eingestellt.)

Erste Schritte - 23

Telefonfunktionen

Telefon einschalten

Halten Sie die Taste  (Einschalttaste) zwei Sekunden lang gedrückt, um das Telefon einzuschalten.

Lautstärke einstellen

Drücken Sie vom Standby-Display ausgehend die Navigationstaste rechts oder links, um die Ruftonlautstärke zu ändern. Wenn Sie die Navigationstaste nach links gedrückt halten, wechselt der Signaltyp (Vibrieren, Lautlos). Während eines Telefonats via Headset muss die Gesprächslautstärke am Headset reguliert werden (sofern dies Ihr Headset erlaubt). Während eines Telefongesprächs kann durch diese Funktion die Hörerlautstärke erhöht bzw. verringert werden.

Gespräche führen und annehmen

Zum Anrufen können Sie die gewünschte Nummer über die Tastatur eingeben. (Drücken Sie kurz **Löschen** zum Löschen der letzten Ziffer oder halten Sie **Löschen** gedrückt zum Löschen aller Ziffern.) Um die Nummer anzuwählen, drücken Sie die Sendetaste. Zum Beenden des Anrufs drücken Sie die Endetaste. Das Anrufen eines Telefonbucheintrags wird im Abschnitt über das Telefonbuch auf Seite 56 beschrieben.

Um einen eingehenden Anruf anzunehmen, drücken Sie die Sendetaste oder Sie aktivieren die Funktion Anrufannahme mit jeder Taste:

Funktion auswählen

-  > **Einstellungen**
- > **Gesprächsoptionen**
- > **Antwortoptionen**

24 - Telefonfunktionen

Display-Symbole

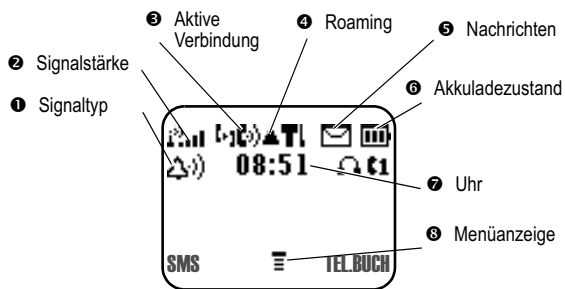

- 1 **Signaltyp** Zeigt den derzeit ausgewählten Signaltyp an. Die Standardeinstellung ist ein lauter Rufton.
- 2 **Signalstärke** Zeigt die Stärke der Verbindung zwischen Telefon und Netz an.
- 3 **Aktive Verbindung** Zeigt an, wenn ein Gespräch aufgebaut ist und ob die Verbindung gesichert oder ungesichert ist.
- 4 **Roaming** Erscheint, wenn Sie ein fremdes Netz außerhalb Ihres Heimatnetzes nutzen. Das hier angezeigte Symbol gibt auch Aufschluss über die Texteingabemethode (z. B. alphanumerisch oder Symbol).
- 5 **Nachrichten** Zeigt an, dass eine neue Sprach- oder Textnachricht wartet.
- 6 **Akkuladestatus** Zeigt den Ladezustand des Akkus an. Je mehr Balken sichtbar sind, desto voller ist der Akku.
- 7 **Uhr** Zeigt die aktuelle Uhrzeit an. Siehe Seite 28 zum Einstellen von Uhrzeit und Datum.
- 8 **Menüanzeige** Gibt an, dass Sie durch Drücken der Hauptmenütaste das Menüsystem öffnen können.

Telefonfunktionen - 25

Menüs

Zu einer Funktion navigieren

Auf die meisten Telefonfunktionen können Sie zugreifen, indem Sie mit diesen Tasten im Menüsystem navigieren:

- ☐ **Rechter Softkey** Drücken der Taste führt die im Display rechts unten angezeigte Funktion aus.
 - ☐ **Linker Softkey** Drücken der Taste führt die im Display links unten angezeigte Funktion aus.
 - ☑ **Sende-/Antwortaste** Zum Führen und Annehmen von Gesprächen sowie zum Anzeigen der Liste der zuletzt gewählten Rufnummern.
 - ☑ **Einschalt-/Endetaste** Zum Ein- oder Ausschalten des Telefons halten Sie die Taste gedrückt. Ferner können Sie mit dieser Taste auch Anrufe beenden und Menüs verlassen.
 - ⊙ **Navigationstaste** Zum Blättern durch Menüs und Listen sowie zum Einstellen von Funktionen.
- Das folgende Beispiel zeigt die Auswahl einer Funktion und die Eingabe von Informationen:

Funktion auswählen

- ⊙ > Letzte Anrufe
- > Gewählte Rufnr.

Drücken Sie ⊙, blättern Sie zu **Letzte Anrufe**, bestätigen Sie diesen Menüpunkt mit **Auswahl**, wählen Sie **Gewählte Rufnr.**, um die detaillierte Anrufliste zu öffnen.

26 - Telefonfunktionen

Funktion auswählen

Bei einigen Funktionen müssen Sie ein Element aus einer Liste auswählen. In diesem Fall gehen Sie folgendermaßen vor:

Drücken Sie **ZURÜCK** oder **ENDE**, um zur vorherigen Anzeige zurückzukehren. Blättern Sie nach oben oder unten durch die Listenelemente. Drücken Sie **AUSWAHL**, um Details des markierten Elements anzuzeigen.

Funktionsinformationen eingeben

Bei Funktionen wie **Telefonbuch** und **Begrüßung** müssen Sie Daten eingeben.

Drücken Sie **ABBRUCH** um das Menü zu verlassen, ohne Änderungen vorzunehmen.

Drücken Sie **ÄNDERN**, um das ausgewählte Element zu bearbeiten.

- Geben Sie Zahlen oder Text über die Tastatur ein.
- Wenn ein Element verschiedene Werte enthält, drücken Sie oder , um nach rechts oder links zu blättern und den gewünschten Wert auszuwählen.

Drücken Sie **OK**, um die eingegebene Information zu speichern.

Telefonfunktionen - 27

Telefonereinstellungen

Sie können Ihr Telefon mit verschiedenen Einstellungen an Ihre individuellen Bedürfnisse anpassen.

Uhrzeit und Datum einstellen

Funktion auswählen

- ⊙ > Einstellungen
- > Andere Einstellungen
- > Grundeinstellung
- > Zeit und Datum

Persönliche Begrüßung ändern

Funktion auswählen

- ⊙ > Einstellungen
- > Andere Einstellungen
- > Personalisieren
- > Begrüßung

Signaltyp und Signaltöne auswählen

Das Telefon klingelt und/oder vibriert, um Sie auf den Empfang eines Anrufs, einer Nachricht oder ein anderes Ereignis hinzuweisen. Dieses Klingeln oder Vibrieren wird als *Signal* bezeichnet. Sie können unter fünf Signaltypen auswählen: **Lauter Rufton**, **Leiser Rufton**, **Vibrieren**, **Vibrieren & Rufton** oder **Kein Signal**.

Dem ausgewählten Signaltyp können Sie dann Signaltöne für verschiedene Ereignisse zuordnen: eingehende Anrufe, SMS, Mailbox und Alarme.

Um einen Signaltyp auszuwählen:

Funktion auswählen

- ⊙ > Signale
- > Signaltyp wählen
- > gewünschter Typ
- > AUSWAHL

28 - Telefonfunktionen

Um die Signaltöne auszuwählen:

- Funktion auswählen**
- Ⓢ > Signale
 - > Signaltöne zuordnen
 - > Ereignis, z.B.: Nachrichten
 - > ÄNDERN
 - > Signaltöne auswählen

Hintergrundbeleuchtung einstellen

Um festzulegen, wie lange die Hintergrundbeleuchtung eingeschaltet bleiben soll:

- Funktion auswählen**
- Ⓢ > Einstellungen
 - > Andere Einstellungen
 - > Grundeinstellung
 - > Beleuchtung

Kontrast einstellen

Um den Kontrast Ihres Displays einzustellen:

- Funktion auswählen**
- Ⓢ > Einstellungen
 - > Andere Einstellungen
 - > Grundeinstellung
 - > Kontrast

Blättermodus einstellen

Um das Telefon zum Blättern und Stoppen am Anfang/Ende einer Liste oder durchgehendes Blättern einzustellen:

- Funktion auswählen**
- Ⓢ > Einstellungen
 - > Andere Einstellungen
 - > Grundeinstellung
 - > Blättern

Display-Animation einstellen

Um die Animation ein- oder auszuschalten (zum Schonen des Akkus):

- Funktion auswählen**
- Ⓢ > Einstellungen
 - > Andere Einstellungen
 - > Grundeinstellung
 - > Animation

Akkusparmodus einschalten

Um Akkustrom zu sparen:

- Funktion auswählen**
- Ⓢ > Einstellungen
 - > Andere Einstellungen
 - > Grundeinstellung
 - > Akkusparmodus

Alle Optionen zurücksetzen

Um alle Optionen auf die werkseitigen Einstellungen zurückzusetzen, ausgenommen Entsperrcode, Sicherheitscode und Sprechzeit-Timer:

- Funktion auswählen**
- Ⓢ > Einstellungen
 - > Andere Einstellungen
 - > Grundeinstellung
 - > Global zurücksetzen

Headset (optional) verwenden

Mit einem Headset können Sie "freihändig" telefonieren.

Hinweis: Der Einsatz von drahtlosen Geräten und deren Zubehör ist in einigen Gebieten eventuell verboten oder eingeschränkt. Die Gesetze und Vorschriften über die Nutzung dieser Produkte müssen stets eingehalten werden.

- Funktion auswählen**
- Ⓢ > Einstellungen
 - > Andere Einstellungen
 - > Headset
 - > Auto.Rufanahme

Texteingabe

Der voreingestellte Tippmodus ermöglicht die einfache Eingabe von Text und Zahlen. Sie können alle Zeichen (Buchstaben, Zahlen, Symbole) mithilfe des Tippmodus eingeben.

Zur Texteingabe im Tippmodus drücken Sie eine Zifferntaste ein- oder mehrmals, um durch die verfügbaren Zeichen zu blättern. Lassen Sie die Taste los, um das angezeigte Zeichen einzugeben. Drücken Sie **OK**, wenn die Eingabe beendet ist.

Zum Wechseln zu einer anderen Texteingabemethode drücken Sie bitte in einer Texteingabemaske, z.B. SMS, Ⓢ und blättern zu Eingabemethode. Sie können auswählen zwischen:

- iTap = Vereinfachte Texteingabe
- Tap = Tippmodus
- Numerisch
- Symbol

iTAP™ Modus nutzen











iTAP™ ermöglicht die vereinfachte Texteingabe, bei der Sie ein Wort mit nur jeweils einem Tastendruck pro Buchstabe eingeben können.

Texteingabe

Drücken Sie	Zum
die Taste mit dem gewünschten Anfangsbuchstaben einmal	Eingeben des Wortanfangs Die mit der gedrückten Taste verknüpften Buchstaben erscheinen im unteren Teil des Displays
weitere Tasten einmal pro Buchstabe	Vervollständigen des Wortes Buchstabenkombinationen und mögliche Wörter erscheinen im unteren Teil des Displays Diese Auswahl wird mit jedem Tastendruck aktualisiert
AUSWAHL	Übernehmen des gewünschten Wortes in die Nachricht Nach einem Wort wird automatisch ein Leerzeichen eingefügt

Zeichentabelle

Die folgende Tabelle hilft Ihnen bei der Eingabe von Leerzeichen, Zahlen, Buchstaben, Symbolen und sonstigen Zeichen im Tippmodus. Drücken Sie dieselbe Taste mehrmals, um die jeweils zugeordneten Zeichen anzuzeigen.

	+ - 0 x * / \ [] = > < # §
	. 1 ? ! , @ _ & ~ : ; " - () ' ÿ i % £ \$ ¥ ¤ €
	a b c 2
	d e f 3
	g h i 4
	j k l 5
	m n o 6
	p q r s 7
	t u v 8
	w x y z 9

Großschreibung und Leerzeichen

Drücken Sie

 (nach oben/unten)

Ziel

Ändern der Wörter in große Anfangsbuchstaben, nur Großbuchstaben oder nur Kleinbuchstaben

oder



Wenn ein einzelner Buchstabe markiert ist, können Sie ihn durch Drücken von  in Großschreibung ändern.



Eingeben eines Leerzeichens

Buchstaben und Wörter löschen

Aktion

Drücken Sie **Löschen**, um jeweils ein Zeichen zu löschen.

Halten Sie **Löschen** gedrückt, um die gesamte Nachricht zu löschen.

Anruffunktionen

In diesem Kapitel werden spezielle Ruffunktionen beschrieben.

Eigene Rufnummer anzeigen

Ausgehend vom Standby-Display:

Aktion

Drücken Sie  > **Einstellungen** > **Telefonstatus** > **Meine Rufnummern**, um die eigene Rufnummer anzuzeigen.

Ihre Rufnummer muss auf der SIM-Karte programmiert sein, um diese Funktion nutzen zu können.

Während eines Gesprächs:

Aktion

Drücken Sie  > **Eigene Tel. Nummern**, um die eigene Rufnummer anzuzeigen.

Wahlwiederholung

Sie können eine zuvor gewählte Rufnummer erneut wählen, unabhängig davon, ob der Anruf verbunden oder die Nummer belegt war. Ausgehend vom Standby-Display:

Drücken Sie Ziel

1  Sie wechseln direkt zur Liste der gewählten Rufnummern

2  Sie blättern zu der Rufnummer, die Sie anrufen möchten

Drücken Sie Ziel

3 

Wiederholen der Wahl der markierten Rufnummer

Anrufer-Identifizierung



Mit Hilfe der Funktion Rufnummernanzeige (Anrufer-ID) können Sie den Anrufer identifizieren, bevor Sie den Anruf annehmen.

Ist der Name des Anrufers in Ihrem Telefonbuch gespeichert, wird der **Name** automatisch angezeigt. Anderenfalls wird die Rufnummer des Anrufers angezeigt.

Ist die Anrufer-ID nicht verfügbar, zeigt das Telefon die Meldung **Privater Anruf an**.

Eingehenden Anruf abbrechen

Während das Telefon klingelt oder vibriert, gehen Sie folgendermaßen vor:

Drücken Sie Ziel



oder **IGNOR.** Abweisen des ankommenden Anrufs



Je nach den Einstellungen des Telefons und je nach Vertrag mit Ihrem Diensteanbieter kann der Anruf an eine andere Rufnummer oder direkt Ihre Mailbox weitergeleitet werden, oder der Anrufer hört ein Besetztzeichen.

Notrufnummer wählen

Ihr Diensteanbieter programmiert eine oder mehrere Notrufnummern, z. B. 112 oder 110, die Sie in jedem Fall anrufen können. Ein Notruf ist immer möglich, auch wenn Ihr Telefon gesperrt ist, Sie zur Eingabe eines Codes oder Kennworts aufgefordert werden, die SIM-Karte nicht in das Telefon eingesetzt bzw. gesperrt oder deaktiviert ist.

Hinweis: Die Notrufnummern sind je nach Land unterschiedlich. Die vorprogrammierten Notrufnummern funktionieren u.U. nicht überall. Das Absetzen eines Notrufs kann ggf. durch Netzprobleme, Umwelteinflüsse oder Interferenzen verhindert werden.

Um die Notrufnummer anzurufen:

Drücken Sie	Ziel
1 Tasten	Wählen der Notrufnummer (wie z. B. 112)
2 	Anrufen der Notrufnummer



Internationale Nummern wählen

Um eine internationale Vorwahlnummer zu wählen:

Aktion

Drücken Sie , 2 Sekunden, um ein "+"-Zeichen einzufügen, bevor Sie die internationale Vorwahlnummer und die gewünschte Rufnummer eingeben.

Spezielle Zeichen in die Wählsequenz einfügen

Während des Wählvorgangs (wobei die Ziffern im Display sichtbar sind) können Sie das Hauptmenü öffnen, um eines der folgenden Zeichen einzufügen (zwei- oder dreimaliges Drücken von  zeigt  bzw.  auf dem Display an):







Option	Beschreibung
Einfügen eines Pausenzeichens (P)	Das Telefon wartet, bis die Verbindung hergestellt ist, bevor es die nächste(n) Ziffer(n) in der Serie wählt.
Einfügen eines Wartezeichens (W)	Das Telefon wartet, bis die Verbindung hergestellt ist, und fordert dann vor dem Versenden der nächsten Ziffer(n) eine Bestätigung an.

Letzte Anrufe anzeigen

Das Telefon verwaltet Telefonnummernlisten von Anrufen, die Sie zuletzt empfangen oder getätigt haben, auch wenn die Anrufe nicht verbunden wurden. Die Listen sind von den neuesten zu den ältesten Einträgen sortiert. Die ältesten Einträge werden gelöscht, sobald neue hinzugefügt werden. Jeder Eintrag enthält Angaben über die Rufnummer (oder den Namen, falls verfügbar) des Anrufers sowie darüber, ob der Anruf verbunden wurde oder nicht. Sie können die Nummern in diesen Listen anrufen, speichern oder löschen.

Schnellzugriff: Drücken Sie , um im Standby-Display direkt zur Liste der gewählten Rufnummern zu gehen.

Um das Menü "Letzte Anrufe" zu öffnen:



Funktion auswählen	 > Letzte Anrufe
Drücken Sie	Ziel
1  > Letzte Anrufe	Blättern zu Empfangene Rufe oder Gewählte Rufnr.
2 AUSWAHL	Auswählen von Empfangene Rufe oder Gewählte Rufnr.
3 	Blättern zu einem Eintrag, der angerufen, gespeichert oder gelöscht werden soll
4 	Anrufen der Nummer des Eintrags
oder	
 oder 	Drücken Sie ZEIGEN , um Details zum Eintrag anzeigen zu lassen, oder SPEICHERN , um eine Telefonbucheintrag mit dieser Rufnummer zu erstellen.
oder	
	Öffnen von Letzte-Anrufe-Menü , um andere Vorgänge durchzuführen, die in der folgenden Liste beschrieben werden

Das Untermenü in **Letzte Anrufe** enthält folgende Optionen:

Option	Beschreibung
Speichern	Erstellen eines Telefonbucheintrags mit der ausgewählten Rufnummer im Feld für die Nummer. (Diese Option erscheint nicht, wenn die Anzeige Speichern über den Tasten sichtbar ist oder wenn die Rufnummer bereits als Telefonbucheintrag vorliegt.)
Löschen	Löschen des Eintrags. (Diese Option erscheint nicht, wenn die Anzeige Löschen über den Tasten sichtbar.)
Alle löschen	Löschen aller Einträge in der aktuellen Liste.
ID verbergen	Ausblenden Ihrer Anrufer-ID für den nächsten Anruf
Nachricht senden	Erstellen einer neuen Textnachricht mit der ausgewählten Rufnummer im Feld An.

Rückruf bei verpasstem Anruf

Wenn das Telefon eingeschaltet ist, protokolliert es verpasste Anrufe. Wenn Sie einen Anruf nicht annehmen können, wird am Telefon das Symbol für entgangene Anrufe angezeigt und eine Meldung weist auf die Anzahl der verpassten Anrufe hin.

Drücken Sie	Ziel
1 ANZEIGE	Anzeigen der Liste der empfangenen Anrufe, beginnend mit dem letzten Anruf
2 	Blättern durch die Liste, um einen Anruf auszuwählen, bei dem Sie zurückrufen möchten
3 	Tätigen des Anrufs

Nummern im Notizblock

Das Telefon speichert die zuletzt über die Tastatur eingegebene Ziffernfolge an einem temporären Speicherplatz, der als Notizblock bezeichnet wird. Bei diesen Ziffern kann es sich um die zuletzt gewählte Rufnummer oder eine Rufnummer, die nur eingegeben, jedoch nicht gewählt wurde, handeln. Diese Ziffern bleiben auch nach Ausschalten des Telefons im Notizblock gespeichert.

Um die Nummer anzurufen, einen Telefonbucheintrag zu erstellen oder andere Vorgänge mit der im Notizblock gespeicherten Nummer durchzuführen:

Funktion auswählen  > Letzte Anrufe > Notizblock

Drücken Sie	Ziel
	Anrufen der Nummer

oder

SPEICHL.	Erstellen eines neuen Telefonbucheintrags mit der in das Feld Nr. kopierten Nummer vom Notizblock.
-----------------	---



Sprachnachrichten



Sie können Ihre Sprachnachrichten abhören, indem Sie Ihre Mailbox anrufen. Sprachnachrichten werden nicht im Gerät gespeichert. Nähere Informationen erhalten Sie von Ihrem Diensteanbieter.

Mailbox-Nummer speichern

Speichern Sie die Mailbox-Nummer in Ihrem Telefon, um sie schneller und einfacher nutzen zu können. Im Tchibo Mobilfunk-Tarif von O₂ ist die Mailbox voreingestellt.

Funktion auswählen  > Nachrichten
 > Mailbox

Drücken Sie	Ziel
1 Tasten	Eingeben der Rufnummer Ihrer Mailbox
2 OK	Speichern der Nummer

Neue Sprachnachricht

Beim Eingang einer Sprachnachricht zeigt das Telefon im Statusbereich eine entsprechende Meldung und das Symbol für wartende Sprachnachrichten an. Das Symbol für wartende Sprachnachrichten wird ausgeblendet, wenn Sie alle Sprachnachrichten löschen.

Sprachnachricht abhören

Um Ihre Sprachnachrichten abzuhören:



Funktion auswählen  > Nachrichten > Mailbox

Das Telefon ruft die Mailbox-Telefonnummer an, die Sie gespeichert haben. Falls keine Mailbox-Nummer gespeichert ist, führt Sie das Telefon durch das Menü zum Speichern der entsprechenden Nummer.

Kurzwahl

Mit der Kurzwahl können Sie einen beliebigen Telefonbucheintrag wählen, wobei nur wenige Tasten betätigt werden müssen.

Wenn Sie einen Eintrag in Ihrem Telefonbuch speichern, wird dem Eintrag eine eindeutige Kurzwahlnummer zugewiesen. Um den Eintrag über die Kurzwahlfunktion zu wählen, gehen Sie im Standby-Display folgendermaßen vor:

Drücken Sie	Ziel
1 Tasten	Eingeben der Kurzwahlnummer des gewünschten Eintrags
2 	Bestätigen der Nummer
3 	Anrufen des entsprechenden Eintrags

Schnellwahl

Sie können die Telefonbucheinträge 1 bis 9 einfach durch Drücken der entsprechenden Nummerntaste anwählen. Die ersten neun Rufnummern auf der SIM-Karte erhalten die Schnellwahlplätze 1-9. Halten Sie die einstellige Kurzwahlnummer eine Sekunde lang gedrückt.

Funktion auswählen  > Einstellungen
> Andere Einstellungen
> Grundeinstellung > Schnellwahl

Kurzwahl



Sie können die vorprogrammierten Rufnummern wählen, die auf dem Telefon gespeichert sind. Ihr Diensteanbieter hat möglicherweise eine oder mehrere Kurzwahlnummern, wie z. B. die Rufnummer des Kundendienstes, in Ihr Telefon einprogrammiert. Diese Nummern können Sie nach Auswahl aus der Kurzwahlliste anrufen.

Funktion auswählen > **Kurzwahl**

Hinweis: Der Diensteanbieter benutzt eventuell einen anderen Namen für diese Funktion.

Um Kurzwahlnummern zu ändern:

Funktion auswählen > **Einstellungen**
> **Andere Einstellungen**
> **Personalisieren** > **Kurzwahl**

Halten einer Verbindung

Hinweis: Diese Funktion ist im Tchibo mobil Prepaid-Tarif von O₂ nicht verfügbar.

Während eines Gesprächs:

Aktion

Drücken Sie **Halten** (sofern verfügbar)

oder

Drücken Sie > **Halten**.

Das Symbol "Blinkendes Telefon" im Display zeigt an, dass die Verbindung gehalten wird.

Anklopfen



Wenn während eines Gesprächs ein zweiter Anruf eingeht, werden Sie darüber mit einem Signalton informiert.

Hinweis: Diese Funktion ist im Tchibo mobil Prepaid-Tarif von O₂ nicht verfügbar.

	Drücken Sie	Ziel
1		Entgegennehmen des neuen Anrufs und damit Halten der ersten Verbindung
2	WECHSEL	Zurückkehren zum ersten Anruf

Hinweis: Sie können jederzeit **WECHSEL** drücken, um zwischen Anrufen zu wechseln.

Um die erste Verbindung zu beenden und den zweiten Anruf anzunehmen:

	Drücken Sie	Ziel
1		Beenden des aktuellen Gesprächs Das Telefon klingelt, um den zweiten Anruf anzuzeigen.
2		Entgegennehmen des neuen Anrufs.

Um die Funktion "Anklopfen" zu aktivieren oder deaktivieren:

Funktion auswählen > **Einstellungen** > **Gesprächsoptionen**
> **Anklopfen**

Anrufumleitung



Mit der Anrufumleitung können ankommende Gespräche direkt an eine andere Rufnummer umgeleitet werden. Nutzen Sie die Optionen der Anrufumleitung, um detailliert anzugeben, welche Anrufe umgeleitet werden sollen. Sie können die Funktion jederzeit ausschalten, wenn Sie wieder Anrufe an dem Telefon annehmen möchten.

Hinweis: Diese Funktion ist im Tchibo mobil Prepaid-Tarif von O₂ nicht verfügbar. Rufumleitung ist nur zur Mailbox möglich.

Rufumleitung aktivieren oder deaktivieren

Funktion auswählen > **Einstellungen** > **Anrufumleitung**

Folgende Optionen stehen zur Auswahl: **Sprachanrufe**, **Alle löschen** und **Status**.

	Drücken Sie	Ziel
1		Blättern zu Sprachanrufe (Alle löschen schaltet die Anrufumleitung ab und beendet die Aktion.)
2	AUSWAHL	Öffnen des Umleitungsmenüs
3		Blättern zur gewünschten Umleitungsoption, z.B. "Wenn nicht verfügbar"
4	AUSWAHL	Aufrufen der gewählten Option
5		Blättern zu Zu:
6	ÄNDERN	Eingabe der Rufnummer

	Drücken Sie	Ziel
7	Tasten	Eingabe der Rufnummer für die Anrufumleitung
	Blättern	Auswählen des Weiterleitungsziels aus dem Telefonbuch oder anderen Listen
8	OK	Speichern Ihrer Eingaben

Anrufumleitungsstatus prüfen

Wenn Sie die Anrufumleitungseinstellungen des Telefons ändern, sollten Sie sicherstellen, dass der Anrufumleitungsstatus des Netzes mit Ihren Einstellungen übereinstimmt.

Funktion auswählen > **Einstellungen** > **Anrufumleitung**
> **Status**

	Drücken Sie	Ziel
1		Blättern zu Sprachanrufe
2	DETAIL	Sicherstellen, dass die Einstellungen korrekt sind

Konferenzgespräche



Um mit mehr als einer Person zu sprechen, können Sie eine Konferenzverbindung herstellen. Rufen Sie die erste Person an, rufen Sie die zweite Person an, und schalten Sie sie dann zu einer Konferenz zusammen.

Hinweis: Diese Funktion ist im Tchibo mobil Prepaid-Tarif von O₂ nicht verfügbar.

Drücken Sie	Ziel
1 Tasten	Eingabe der Rufnummer der ersten Person
2	Anrufen der Nummer
3 Halten oder > Halten	Halten der ersten Verbindung Im Display wird neben der gehaltenen Verbindung ein blinkendes Telefonsymbol angezeigt.
4 Tasten	Eingeben der Rufnummer der zweiten Person
5	Anrufen der Nummer Die neue aktive Verbindung wird durch das entsprechende Symbol gekennzeichnet.
6 LINK	Zusammenschalten der beiden Verbindungen
7	Beenden des gesamten Anrufs

Anruffunktionen - 49

Anruf Sperre



Mit der Anruf Sperre können Sie abgehende oder eingehende Anrufe einschränken. Sie können alle Anrufe, Anrufe von Auslandsnummern oder Anrufe während des Roamings einschränken.

Hinweis: Diese Funktion ist im Tchibo mobil Prepaid-Tarif von O₂ nicht verfügbar.

Funktion auswählen	Ziel
> Einstellungen > Sicherheit > Anruf Sperre	
Drücken Sie	Ziel
1	Blättern zu den Anruftypen Abgehende Anrufe oder Eingehende Anrufe
2 AUSWAHL	Auswählen der Sperre für Abgehende Anrufe oder Eingehende Anrufe
3	Blättern zu der gewünschten Beschränkung
4 AUSWAHL	Auswählen der Beschränkung für die gesperrten Anrufe
5 Tasten	Eingeben des Passworts für die Anruf Sperre (erhalten Sie von Ihrem Netzbetreiber)
6 OK	Bestätigen des Passworts

Tastatur sperren/entsperren:

Sie können die Tastatur sperren bzw. entsperren, indem Sie im Standby-Modus nacheinander die Menütaste und drücken.

50 - Anruffunktionen

Nachrichten



Bei Textnachrichten (SMS) handelt es sich um kurze Mitteilungen, die Sie senden und empfangen können (z. B. **Wo treffen wir uns?**). Empfangene Nachrichten werden am Display angezeigt und erscheinen auch im Nachrichtenmenü unter Textnachrichten.

Bevor Sie Nachrichten senden und empfangen können, muss das Telefon entsprechend eingerichtet werden. Die Anzahl der Nachrichten, die im Eingang gespeichert werden können, ist abhängig von deren Länge und der Zahl der sonstigen Nachrichten/Entwürfe, die in Ihrem Telefon gespeichert sind.

Hinweis: Beim Tchibo-Mobilfunk-Tarif von O₂ ist die Einstellung für den SMS Eingang bereits voreingestellt.

Nachrichten versenden

Sie können SMS-Nachrichten an einen oder mehrere Empfänger senden. Sie können die Telefonnummer des Empfängers manuell eingeben oder eine oder mehrere Nummern aus dem Telefonbuch oder der Liste der letzten Anrufe auswählen.

Schnellzugriff: Drücken Sie während des Wählvorgangs (mit im Display sichtbaren Zeichen) > **Nachricht senden**, um eine SMS an die eingegebene Nummer zu senden.

Funktion auswählen > **Nachrichten**
 > **Neue Nachricht**

Drücken Sie	Ziel
1 ÄNDERN	An: auswählen
2 Tasten	Eingeben einer oder mehrerer Telefonnummern, an die die Nachricht gesendet werden soll
Blättern	Auswählen einer oder mehrerer Telefonnummern aus dem Telefonbuch oder den Listen der letzten Anrufe
3 OK	Speichern der Nummer(n)
4 ÄNDERN	Nachricht: auswählen
5 Tasten	Eingeben des Nachrichtentextes Hinweis: Die Nachrichtenlänge ist begrenzt. Wenn Sie sich der maximalen Nachrichtenlänge nähern, zeigt ein zweistelliger Zähler an, wie viele Zeichen noch eingegeben werden können.
6 OK	Speichern der Textnachricht
7 FERTIG	Beenden der Nachricht Das Telefon zeigt folgende Nachricht an: Nachr. jetzt senden?
8 JA oder Nein	Senden der Nachricht Sie können Nicht speichern oder Als Entwürfe speichern auswählen.

Nachrichten - 51

52 - Nachrichten

Nachrichtenstatus anzeigen

Gesendete Textnachrichten werden im Ausgang gespeichert. Um den Inhalt des Ausgangs anzuzeigen:

Funktion auswählen  > **Nachrichten**
  > **Ausgang**

Versandte Nachrichten werden von der neuesten zur ältesten sortiert.

Nachrichten empfangen und lesen

Beim Eingang einer neuen Nachricht zeigt das Telefon eine entsprechende Meldung an und gibt ein akustisches Signal aus. Drücken Sie **LESEN**, um die Nachricht (oder bei mehreren Nachrichten den Nachrichteneingang) zu öffnen.

Durch Drücken von  gelangen Sie in das **Nachrichten-Menü** mit den folgenden Optionen:

Optionen	Beschreibung
Umleiten	Öffnen einer Kopie der Textnachricht, in der das Feld An: leer ist.
Speichern	Speichern der Rückrufnummer.

Nachrichten beantworten



Beim Sichten einer Textnachricht können Sie eine Antwort erstellen: Das **Nachrichten-Menü** enthält folgendes:

Optionen	Beschreibung
 > Antworten	Öffnen einer neuen Textnachricht mit der Rückruf-Nummer der Nachricht im Feld An: .

Textnachricht sperren oder löschen

Sie können Ihre Textnachrichten jederzeit einsehen, lesen, löschen oder sperren.

Eingegangene Textnachrichten werden im Eingang von der neuesten zur ältesten sortiert. Wenn Sie eine Nachricht speichern möchten, sollten Sie sie sperren, um sie gegen unbeabsichtigtes Löschen zu schützen.

Funktion auswählen  > **Nachrichten**
  > **Eingang**

Drücken Sie	Ziel
1 	Blättern zur gewünschten Nachricht: ungelesen und dringend, gelesen, gelesen und gesperrt
2 LESEN	Öffnen der Nachricht

Drücken Sie	Ziel
3 ZURÜCK	Schließen der Nachricht ohne Änderungen
oder	
ANTWORT	Beantworten der Nachricht
oder	
	Öffnen von Nachrichten-Menü

Telefonbuch

Im Telefonbuch des Telefons können Sie Einträge mit Namen und Rufnummern speichern. Sie können diese Einträge anzeigen und dann direkt anwählen.

Um die Liste der gespeicherten Einträge anzuzeigen, drücken Sie im Standby-Display  > **Telefonbuch**. Blättern Sie zu einem Namen und drücken Sie **ANZEIGE**, um Details des Eintrags, wie nachfolgend dargestellt, anzuzeigen.

Telefonbucheintrag speichern

Für einen Telefonbucheintrag ist eine Rufnummer erforderlich. Alle anderen Informationen sind optional. Telefonbucheinträge können nur auf der SIM-Karte gespeichert werden.

Schnellzugriff: Geben Sie im Standby-Display eine Telefonnummer ein, und drücken Sie anschließend **SPEICHER**, um einen Telefonbucheintrag mit der entsprechenden Nummer im Feld **Nr.:** zu erstellen. Fahren Sie direkt mit Schritt 3 fort, um zusätzliche Informationen einzugeben und den Eintrag zu speichern.

Hinweis: Für Einträge in die Liste der festen Rufnummern müssen Sie zuerst die Funktion **Feste Rufnr.** aufrufen und dann wie nachfolgend beschrieben verfahren.

Daten eingeben

Funktion auswählen

 > Telefonbuch > [Neuer Eintrag]

Drücken Sie	Ziel
1 AUSWAHL	Aufrufen des neuen Eintrags
2 ÄNDERN	Name: auswählen
3 Tasten	Eingeben eines Namens für den Telefonbucheintrag
4 OK	Speichern des Namens
5 ÄNDERN	Tel.Nr.: auswählen
6 Tasten	Eingeben der Rufnummer
7 OK	Speichern der Rufnummer
8 ÄNDERN	Auswählen einer Kurzwahlnr. , falls diese geändert werden soll
9 Tasten	Eingeben einer anderen Kurznummer, falls gewünscht
10 OK	Speichern der geänderten Kurzwahlnummer Falls die ausgewählte Kurzwahlnummer bereits einem anderen Eintrag zugewiesen ist, erscheint die Frage, ob dieser Eintrag ersetzt werden soll.
11 FERTIG	Speichern des Eintrags und Zurückkehren zur Telefonbuchliste

Telefonbuch - 57

Telefonbucheintrag anwählen

Zur Auswahl einer im Telefonbuch gespeicherten Nummer können Sie neben der Telefonbuchliste auch die Kurzwahl oder Schnellwahl verwenden.

Telefonbuchliste

Funktion auswählen

 > Telefonbuch

Drücken Sie

Ziel



Blättern zu dem gewünschten Eintrag



Anrufen des entsprechenden Eintrags

Telefonbucheintrag bearbeiten

Sie können die auf der SIM-Karte gespeicherten Telefonbucheinträge bearbeiten. Wenn Sie die Kurzwahlnummer eines Eintrags ändern, wird der Eintrag an die neue Position verschoben und der ursprüngliche Eintrag gelöscht.

Hinweis: Wollen Sie eine Rufnummer bearbeiten, die auf der Liste der festgelegten Rufnummern steht, müssen Sie dies im Menü **Feste Rufnr. tun**.

Funktion auswählen

 > Telefonbuch



58 - Telefonbuch

Drücken Sie	Ziel
1 	Blättern zu dem zu bearbeitenden Eintrag
2 ZEIGEN	Anzeigen der detaillierten Ansicht des Eintrags
3 BEARB.	Bearbeiten des Telefonbucheintrags

Telefonbucheintrag löschen

Funktion auswählen

 > Telefonbuch

Drücken Sie	Ziel
1 	Blättern zu dem zu löschenden Eintrag
2 	Öffnen des Telefonbuch-Menüs
3 	Blättern zu Löschen
4 AUSWAHL	Löschen auswählen
5 JA	Bestätigen des Löschvorgangs

Telefonbucheinträge sortieren und kopieren

Sie können die Position eines Telefonbucheintrags auf der SIM-Karte verschieben.

Hinweis: Dadurch wird der ursprüngliche Eintrag zu einem neuen Speicherort kopiert. Der ursprüngliche Eintrag wird nicht gelöscht.

Telefonbuch - 59

Einzelnen Eintrag kopieren

Funktion auswählen

 > Telefonbuch

Drücken Sie

Ziel

1 

Öffnen des Telefonbuch-Menüs

2 

Blättern zu **Eintrag kopieren**

3 AUSWAHL

Eintrag kopieren auswählen

4 Tasten

Bearbeiten der Kurzwahlnummer

5 OK

Genehmigen des Kopiervorgangs zu der Kurzwahlnummer

Auf dem Display erscheint **Gespeichert**. Sie können nun den alten Telefonbucheintrag löschen, falls gewünscht.

Kapazität prüfen

Das Telefon zeigt die verbleibende Speicherkapazität des Telefonbuchs an. Dabei wird angegeben, wie viele Speicherplätze auf der SIM-Karte belegt und wie viele noch frei sind.

Drücken Sie

Ziel

1 

Öffnen des Telefonbuch-Menüs

2 

Blättern zu **Kapazität**

3 AUSWAHL

Auswählen von **Kapazität**

Im Display erscheint die Anzahl der freien Speicherplätze auf der SIM-Karte.



60 - Telefonbuch

Personalisieren (Persönliche Einstellungen)

Anordnung Hauptmenü



Sie können die Reihenfolge, in der die Funktionen des Hauptmenüs erscheinen, ändern.

Funktion auswählen  > **Einstellung** > **Andere Einstellungen**
> **Personalisieren** > **Hauptmenü**

Drücken Sie	Ziel
1 	Blättern zu dem zu verschiebenden Menüelement
2 AUFNEHM	Erfassen des zu verschiebenden Menüelements
3 	Verschieben des Elements nach oben oder unten im Menü
4 EINFÜG.	Einfügen des Elements an der neuen Position

Softkeys

Funktion auswählen  > **Einstellung** > **Andere Einstellungen**
> **Personalisieren** > **Softkeys**

Drücken Sie	Ziel
1 	Blättern zu Links oder Links
2 AUSWAHL	Öffnen des Softkey-Editors
3 	Blättern zur neuen Tastenfunktion
4 AUSWAHL	Bestätigen der neuen Funktion

Sprache ändern

Funktion auswählen  > **Einstellung** > **Andere Einstellungen**
> **Grundeinstellung** > **Sprache**

Schnellzugriffe

Mit dieser Funktion können Sie schnell auf die von Ihnen am häufigsten verwendeten Funktionen zugreifen. Neben den standardmäßig programmierten Schnellzugriffen für verschiedene Funktionen können Sie weitere hinzufügen.

Schnellzugriffe verwenden

Sie können die Funktion im Standby-Display während eines Anrufs oder innerhalb von Menüs verwenden.

Schnellzugriff über Nummer auswählen



Drücken Sie	Ziel
1 	Öffnen des Menüs
2 Schnellzugriff-Nummertaste	Wechseln zu der Funktion oder Durchführen der Menüaktion

Funktion aus dem Menü Schnellzugriffe auswählen

Funktion auswählen  > **Schnellzugriffe**
> *gewünschte Funktion*

Hinweis: Zum Bearbeiten oder Löschen einer Schnellzugriff-Funktion markieren Sie diese in der Liste und drücken die Menütaste, um das Optionsmenü zu öffnen.

Schnellzugriff hinzufügen

Drücken Sie	Ziel
1 	Aufrufen des Hauptmenüs
2 	Markieren der gewünschten Funktion
3 Halten Sie  gedrückt.	Öffnen des Editors Das Telefon zeigt Folgendes an: Schnellzugriff zuweisen: "Element" , wobei <i>Element</i> der Name des von Ihnen ausgewählten Elements ist.
4 Ja	Anzeigen der Optionen.

Drücken Sie	Ziel
5 ÄNDERN	Ändern der zugewiesenen Nummertaste, falls erforderlich.
oder	
FERTIG	Auswählen der zugewiesenen Nummertaste und Schließen des Editors.

Erweiterte Telefonfunktionen

Optionen für das Wählen

Feste Rufnummern

Wenn Sie die Funktion **Feste Rufnr.** aktivieren, können Benutzer nur die Nummern einer Festnummernliste anrufen.

Hinweis: Mit Hilfe der Funktion **Feste Rufnr.** können Arbeitgeber die Telefonate ihrer Mitarbeiter auf eine festgelegte Liste von Rufnummern, Auslandsvorwahlen oder sonstige Vorwahlen beschränken.

Funktion auswählen  > **Einstellungen > Sicherheit > Feste Rufnr.**

Einträge erstellen

Die Einträge der Festnummernliste können beliebig lang sein. Um Festnummerneinträge zu bearbeiten, müssen Sie den PIN2-Code Ihrer SIM-Karte eingeben, den Sie von Ihrem Diensteanbieter erhalten haben. Um die Liste der Festnummerneinträge zu öffnen:

Funktion auswählen  > **Extras > Feste Rufnr.**

Die Einträge in der Liste der festen Rufnummern können wie in der Telefonbuchliste angelegt, bearbeitet, gelöscht und sortiert werden. Sie werden auf der SIM-Karte gespeichert.

Servicewahl



Wählen von vorprogrammierten Rufnummern, die auf der SIM-Karte gespeichert sind. Ihr Diensteanbieter kann auf der SIM-Karte Rufnummern von Dienstleistern, wie Taxifirmen, Restaurants und Krankenhäusern, einprogrammieren.

Funktion auswählen  > **Extras > Servicewahl**

Integrierte Rufnummern

Wenn Sie eine Textnachricht mit einer integrierten Rufnummer empfangen, können Sie diese Nummer direkt wählen.

Funktion auswählen  > **Nachrichten > Eingang**

Drücken Sie	Ziel
1 	Blättern zur SMS mit der Nummer
2 	Öffnen des Menüs Eingang
3 	Blättern zu Rückruf
4 AUSWAHL	Wählen der Nummer in der Nachricht

Enthält die Nachricht mehrere Telefonnummern, blättern Sie zu der gewünschten Nummer und drücken Sie **AUSWAHL**, um die Nummer zu wählen.

DTMF-Töne

Während eines Gesprächs können Sie Tastentöne übertragen.

Aktion

Drücken Sie  > **Töne senden**, um eine Nummer in Form von DTMF-Tönen an das Netz zu senden, z. B. für Anrufe mit Kreditkarte oder zur Kennworteingabe.

Um zwischen langen und kurzen DTMF-Tönen zu wählen:

Funktion auswählen  > **Einstellungen > Andere Einstellungen > Grundeinstellung > DTMF**

Telefonnutzung überwachen

Gesprächstimer anzeigen und zurücksetzen

Das Telefon überwacht und erfasst Gesprächszeiten. Um die Gesprächstimer anzuzeigen bzw. zurückzusetzen, nutzen Sie die **Gesprächszeiten** im Menü **Letzte Anrufe**.

Die Netzverbindungszeit ist die Zeit, die zwischen dem Herstellen der Verbindung zum Netz und dem Beenden der Verbindung durch Drücken der Taste Endetaste liegt. Besetzzeichen und Ruftöne sind eingeschlossen.

Eventuell stimmt die Zeit, die Sie mit Ihren Gesprächstimern erfassen, nicht mit den Verbindungszeiten überein, die Ihnen vom Diensteanbieter berechnet werden. Informationen über die Gebührenabrechnung erhalten Sie direkt bei Ihrem Diensteanbieter.

Um einen Gesprächstimer anzuzeigen:

Funktion auswählen  > **Letzte Anrufe > Gesprächstimer**

Drücken Sie	Ziel
1 	Blättern zu dem Timer , der gezeigt werden soll
2 AUSWAHL	Anzeigen der erfassten Zeit

Um Ruf-Timer zurückzusetzen:

Drücken Sie	Ziel
1 RESET	Rücksetzen der Zeit, falls verfügbar
2 Ja	Bestätigen der Rücksetzung

Die ungefähre Verbindungsdauer kann für folgende Anrufe angezeigt werden:

Timer	Beschreibung
Letzter Anruf	Dauer des zuletzt getätigten oder empfangenen Anrufs. Dieser Timer kann nicht zurückgesetzt werden.
Gewählte Rufnummern	Gesamtdauer der getätigten Anrufe seit der letzten Rücksetzung dieses Timers.
Angenommene Anrufe	Gesamtdauer der empfangenen Anrufe seit der letzten Rücksetzung dieses Timers.
Alle Anrufe	Gesamtdauer der getätigten und eingegangenen Anrufe seit der letzten Rücksetzung dieses Timers.
Lebenszeit	Gesamtdauer aller Anrufe mit diesem Telefon. Dieser Timer kann nicht zurückgesetzt werden.

Gesprächsgebühren anzeigen und zurücksetzen

Hinweis: Diese Funktion ist im Tchibo mobil Prepaid-Tarif von O₂ nicht verfügbar.

Funktion auswählen  > Letzte Anrufe > Gebühren

Drücken Sie	Ziel
1 	Blättern zu dem Gebührenzähler, der angezeigt werden soll
2 AUSWAHL	Anzeigen der erfassten Gebühren

Um den Gebührenzähler zurückzusetzen:

Drücken Sie	Ziel
1 RESET	Zurücksetzen der Gebühren, falls verfügbar
2 OK	Eingeben des PIN2-Codes zur Bestätigung der Rücksetzung

Netzfunktionen

Hinweis: Folgende Funktionen sind im Tchibo Mobilfunk-Tarif von O₂ nicht verfügbar.

Gebührenzähler	Beschreibung
Verfügbares Guthaben	Höhe des Restguthabens. Bei der GSM-Gebührenanzeige ist dies nur verfügbar, wenn Sie eine Guthabengrenze festlegen. Hinweis: Das Telefon empfängt Gebühreninformationen von der Gebührenanzeige oder Prepaid-Software fremder Hersteller.

Erweiterte Telefonfunktionen - 69

Gebührenzähler	Beschreibung
Letzter Anruf	Gebühren des zuletzt getätigten oder empfangenen Anrufs. Dieser Gebührenzähler kann nicht zurückgesetzt werden.
Alle Anrufe	Gebühren für alle gewählten und empfangenen Anrufe seit der letzten Rücksetzung dieses Gebührenzählers. Sie können diesen Wert unabhängig von Gewählte Rufnummern und Angenommene Anrufe zurücksetzen, so dass Gewählte Rufnummern plus Angenommene Anrufe nicht unbedingt gleich Alle Anrufe ist.
Alle zurücksetzen	Zurücksetzen aller Gebührendaten.

Netzfunktionen

Netzauswahl

Funktion auswählen  > Einstellungen
> Andere Einstellungen
> Netz





Ihr Diensteanbieter registriert Ihr Telefon im Netz. Sie können Informationen zum aktuellen Netz anzeigen, den Suchmodus nach einem Netz ändern, bevorzugte Netze angeben und Warntöne aktivieren, die angeben, dass ein Anruf erfolglos war oder sich die Netzregistrierung geändert hat.

70 - Erweiterte Telefonfunktionen

Extras

Weckfunktion

Funktion auswählen  > Wecker

Drücken Sie	Ziel
1  > Neu oder [Neuer Eintrag]	Erstellen/Bearbeiten eines neuen Alarms Alarmdetails: Name: Zeit:
2  > Bearbeiten	wie oben
3  > Löschen	Löschen des Alarms
4  > Alle löschen	Löschen aller Alarme

Hinweis: Der Wecker muss bei eingeschaltetem Telefon eingestellt werden. Danach können Sie das Telefon ausschalten, um den Akku zu schonen. Zum vorgewählten Zeitpunkt erfolgt das Alarmsignal auch dann, wenn das Telefon ausgeschaltet ist.

Extras - 71

Rechner

Funktion auswählen  > Extras > Rechner

Drücken Sie	Ziel
1 Zifferntasten	Zahleneingabe
2 	Markieren einer Rechenfunktion
3 AUSWAHL	Durchführen der gewählten Rechenfunktion

Währungsumrechnung

Funktion auswählen  > Weitere > Wechselkurs

Drücken Sie	Ziel
1 Zifferntasten	Eingeben des Wechselkurses
2 OK	Speichern des Wechselkurses

72 - Extras

Sicherheit

Telefon sperren und entsperren

Sie können das Telefon manuell sperren oder so einstellen, dass es nach dem Ausschalten automatisch gesperrt wird.

Wenn Sie versuchen, ein gesperrtes Telefon zu benutzen, werden Sie zur Eingabe des Entsperrcodes aufgefordert. Ein gesperrtes Telefon klingelt oder vibriert weiterhin bei eingehenden Anrufen oder Nachrichten, jedoch müssen Sie entsperren, um zu antworten.

Notrufe sind dabei ausgenommen.

Manuelle Telefonsperre

Funktion auswählen  > **Einstellungen** > **Sicherheit**
> **Telefonsperre** > **Jetzt sperren**

Drücken Sie	Ziel
1 Tasten	Eingeben Ihres 4-stelligen Entsperrcodes (Der Sperrcode ist werkseitig auf 1234 voreingestellt).
2 OK	Sperren des Telefons

Automatische Telefonsperre

Funktion auswählen  > **Einstellungen** > **Sicherheit**
> **Telefonsperre**
> **Automatische Sperre** > **Ein**

Drücken Sie	Ziel
1 Tasten	Eingeben Ihres 4-stelligen Entsperrcodes (Der Sperrcode ist werkseitig auf 1234 voreingestellt).
2 OK	Einstellen der automatischen Telefonsperre

Telefon entsperren

Drücken Sie	Ziel
1 Tasten	Eingeben Ihres 4-stelligen Entsperrcodes Der Entsperrcode ist werkseitig auf 1234 eingestellt.
2 OK	Entsperren des Telefons

Entsperrcode ändern

Funktion auswählen  > **Einstellungen** > **Sicherheit**
> **Neue Passwörter**

Drücken Sie	Ziel
1 	Blättern zu dem zu ändernden Code oder Passwort
2 ÄNDERN	Auswählen von code oder Passwort
3 Tasten	Eingeben des alten Codes
4 OK	Bestätigen des alten Codes
5 Tasten	Eingeben des neuen Codes
6 OK	Zuweisen des neuen Codes
7 Tasten	Wiederholen des neuen Codes
8 OK	Bestätigen des neuen Codes













Wenn Sie Ihren Code oder Ihr Passwort vergessen haben

Drücken Sie	Ziel
1 	Wechseln zur Anzeige zum Umgehen des Entsperrcodes
2 Tasten	Eingeben des Sicherheitscodes
3 OK	Bestätigen des Sicherheitscodes

SIM-Karte schützen

Funktion auswählen  > **Einstellungen** > **Sicherheit**
> **SIM-PIN**

PIN-Code der SIM-Karte entsperren

Drücken Sie	Ziel
1            	Öffnen des Editors für das Entsperren
2 Tasten	Eingeben des PIN-Codes
3 OK	Bestätigen des PIN-Codes
4 Tasten	Eingeben des neuen PIN-Codes der SIM-Karte
5 OK	Zuweisen des neuen PIN-Codes der SIM-Karte
6 Tasten	Erneutes Eingeben des PIN-Codes Ihrer SIM-Karte
7 OK	Bestätigen des neuen PIN-Codes der SIM-Karte und Entsperren der SIM-Karte

Spiele

Auf Ihrem Telefon befinden sich Spiele. Wenn ein Anruf, eine Nachricht, ein Alarm oder ein Hinweis eingeht, wird das Spiel automatisch beendet.

Funktion auswählen		☎ > Spiele
Drücken Sie	Ziel	
1 ☎ > 🎮	Blättern zu dem gewünschten Spiel	
2 AUSWAHL	Starten des Spiels	

Um ein Spiel jederzeit zu beenden:

Drücken Sie	Ziel
ZURÜCK/ Nein	Beenden der Spielrunde oder Rückkehr zum Spiele-Menü

Leistungsüberblick

- Dualband (900/1.800 MHz)
- Blaue Tastatur- und Displaybeleuchtung
- 4-zeiliges Schwarz-Weiss-Display (96x64 Pixel)
- Einfache, mehrsprachige Menüführung (Deutsch, Englisch, Italienisch und Französisch)
- Bis zu 200 Telefonbucheinträge speicherbar
- Einstimmige Klingeltöne, Komposition eigener Klingeltöne
- SMS/EMS-fähig
- Interner SMS Speicher bis zu 50 SMS
- Automatische Worterkennung zum leichten SMS-Schreiben (iTAP)
- Vibrationsalarm
- Uhr mit Weck-/Alarmfunktion
- Stoppuhr
- 1 Spiel
- Währungsrechner
- Gewicht: 80g / Maße ca.: 4,8 x 10,1 x 2,3 cm
- Lithium-Ionen Akku (960 mAh)
- SAR-Wert: 0,88 W/kg
- Stand-by-Zeit: bis zu 350 Stunden (14 Tage)
- Gesprächszeit: bis zu 6,5 Stunden

Fehlersuche

Sollten Sie mit dem Telefon Probleme haben, überprüfen Sie zunächst die folgenden Fragen.

Frage	Antwort
Woran erkenne ich, dass der Akku geladen ist?	Die Akkuladestatusanzeige sollte mindestens ein Segment enthalten. Ist dies nicht der Fall, laden Sie den Akku auf. (Siehe "Akku aufladen" auf Seite 23.) Bei drei Segmenten ist der Akku vollständig geladen.
Haben Sie eine gültige SIM-Karte in das Telefon eingesetzt?	Schalten Sie das Telefon ggf. aus, und vergewissern Sie sich, dass eine gültige SIM-Karte eingelegt ist.
Empfängt das Telefon ein Signal? Wird im Display ein Signal angezeigt?	Die Signalstärkeanzeige sollte mindestens ein Segment enthalten. Ist dies nicht der Fall, suchen Sie eine Umgebung mit einem stärkeren Signal auf, um das Telefon zu benutzen.
Ist die Hörerlautstärke zu gering?	Erhöhen Sie während eines Gesprächs die Lautstärke, indem Sie die Navigationstaste oben drücken.

Frage	Antwort
Kann Ihr Gesprächspartner Sie nicht hören?	Das Telefon ist eventuell stumm geschaltet. Sie können die Stummschaltung über den entsprechenden Softkey deaktivieren. (Siehe "Lautstärke einstellen" auf Seite 24.) Möglich ist auch, dass Sie oder Ihr Gesprächspartner sich in einer Umgebung mit schwacher Netzabdeckung befinden. Stellen Sie sicher, dass das Mikrofon Ihres Telefons nicht verdeckt ist.
Wurde das Telefon beschädigt oder fallen gelassen, oder war es Nässe ausgesetzt?	Durch Fallenlassen, Nässe oder Verwendung eines Akkuladegeräts eines anderen Herstellers kann das Telefon beschädigt werden. Die eingeschränkte Garantie für das Telefon schließt weder durch Feuchtigkeit verursachte Schäden noch Schäden durch die Verwendung von Nicht-Motorola-Zubehör ein.
Das Telefon klingelt nicht.	Prüfen Sie, ob die Signalisierung vielleicht auf Vibration oder lautlosen Betrieb eingestellt ist. Auf Seite 20 wird beschrieben, wie Sie zwischen den Signal- und Ruftontypen wechseln: Laut, Leiser Rufton, Vibrieren, Rufton und Vibrieren sowie kein Signal.

Die folgenden Punkte beziehen sich auf spezifische Probleme:

Problem	Lösung
Mein Telefon wurde gestohlen. Wem muss ich den Diebstahl melden?	Melden Sie ein gestohlenen Telefon der Polizei und Ihrem Diensteanbieter.
Ich habe mein Passwort vergessen.	Siehe "Entsperrcode ändern" auf Seite 75.
Ich habe die Ende-/Einschalttaste gedrückt, das Telefon reagiert jedoch nicht.	Zum Ein- oder Ausschalten des Telefons müssen Sie die Einschalt-/Endetaste einige Sekunden lang gedrückt halten. Lässt sich das Telefon immer noch nicht einschalten, prüfen Sie den Akkuladestand.
Im Display wird SIM Karte fehlt angezeigt, obwohl ich meine SIM-Karte eingesetzt habe.	Die SIM-Karte wurde möglicherweise falsch eingesetzt. Überprüfen Sie die SIM-Karte und stellen Sie sicher, dass sie korrekt eingesetzt wurde. Wenn Sie den werkseitig eingestellten Entsperrcode verändert haben, geben Sie den geänderten Code ein, um das Telefon zu entsperren.
Das Display zeigt folgende Meldung an: „SIM PUK“ Wie entsperre ich die SIM-Karte?	Wenden Sie sich an Ihren Diensteanbieter, und fordern Sie den PUK-Code (PIN Unblocking Key) an. Bei Tchibo ist der PUK-Code bereits beim Erhalt der SIM-Karte enthalten.

Problem	Lösung
Das Display zeigt folgende Meldung an: Entsperrcode Wie entsperre ich das Telefon?	Geben Sie den werkseitig voreingestellten Entsperrcode (1234) oder die letzten vier Ziffern Ihrer Rufnummer ein.
Das Telefon fordert einen Entsperrcode an, wenn ich versuche, eine Funktion aufzurufen.	Die gewünschte Anwendung ist gesperrt. Wenn Sie Eigentümer des Telefons sind, den Entsperrcode jedoch nicht kennen, siehe "Entsperrcode ändern" auf Seite 75.
Mein Telefon klingelt, obwohl ich den Signaltyp „Vibrieren“ oder „Kein Signal“ eingestellt habe.	Der Ruf ton kann aktiviert sein, selbst wenn das Telefon auf "Kein Signal" eingestellt ist.
Bei einem Anrufversuch habe ich abwechselnd einen hohen und tiefen Ton gehört.	Ihr Anruf hat das Mobilfunksystem nicht erreicht. Eventuell haben Sie die Nummer zu schnell nach dem Einschalten des Telefons gewählt. Warten Sie, bis auf dem Display der Name des Diensteanbieters erscheint, bevor Sie einen Anruf absetzen.

Problem	Lösung
Ich kann keine Anrufe absetzen/empfangen.	Stellen Sie sicher, dass Sie ein Signal empfangen. Vermeiden Sie elektrische oder Funkstörungen, und meiden Sie Hindernisse, wie z. B. Brücken, Tiefgaragen oder hohe Gebäude. Eventuell ist bei Ihrem Telefon die Anrufsperrung aktiviert. Wenn Sie den Entsperrcode kennen, können Sie diese Einstellung im Sicherheits-Menü ändern. ☎ > Einstellungen > Sicherheit . Stellen Sie außerdem sicher, dass Ihre SIM-Karte eingesetzt ist und funktioniert.
Das Telefon hat einen schlechten Empfang und bricht Anrufe ab.	Stellen Sie sicher, dass Sie ein Signal empfangen. Meiden Sie Hindernisse, wie z. B. Brücken, Tiefgaragen oder hohe Gebäude.
Ich kann die Gesprächspartner nicht im Telefon hören.	Ändern Sie während eines Gesprächs die Hörmuschellautstärke, indem Sie die Navigationstaste rechts (lauter) oder links (leiser) drücken. Stellen Sie außerdem sicher, dass die Hörmuschel des Telefons nicht durch die Tasche verdeckt ist.
Ich kann meinen Textnachrichteneingang nicht öffnen.	Bevor Sie Text- oder Informationsdienstnachrichten verwenden können, müssen Sie den entsprechenden Eingang einrichten.
Wie sehe ich, welche Anrufe ich abgesetzt oder empfangen habe?	Um die zuletzt gewählten Rufnummern oder empfangenen Anrufe anzuzeigen, öffnen Sie die Liste: ☎ > Letzte Anrufe > Empfangene Rufe oder Gewählte Rufnr.

Problem	Lösung
Das Telefon versendet keine Sprachnachrichten-Befehle, Passwörter oder andere Codes.	Das Telefon sendet Befehle und Passwörter in Form von DTMF-Tönen. Sie können die DTMF-Töne an Ihrem Telefon wahlweise auf lang, kurz oder aus schalten. Sollten Sie Probleme beim Senden von Nummern haben, überprüfen Sie Ihre DTMF-Einstellung. Drücken Sie ausgehend vom Standby-Display: ☎ > Einstellungen > Andere Einstellungen > Grundeinstellung > DTMF . Drücken Sie ☎, um zu DTMF lang oder DTMF kurz zu blättern. Bestätigen Sie die Auswahl durch Drücken von AUSWAHL .
Das Display des Telefons ist zu hell.	Sie können den Kontrast Ihres Displays einstellen.
Wie kann ich die Lebensdauer des Akkus verlängern?	Die Leistung des Akkus ist von der Ladezeit, Nutzung von Funktionen, Temperaturänderungen und anderen Faktoren abhängig. Sie können die Laufzeit des Akkus auch verlängern, wenn Sie das Telefon auf Sparbetrieb schalten (siehe "Akkusparmodus einschalten" auf Seite 30).
Wie nehme ich den Akku heraus?	Ziehen Sie hierzu die Abdeckung des Telefons auf der Rückseite ab.

Problem	Lösung
Das Telefon reagiert nicht mehr auf das Drücken von Tasten. Wie kann ich es wieder benutzen?	Sie müssen das Telefon möglicherweise zurücksetzen. Um das Telefon zurückzusetzen (ohne ihre aktuellen Standardeinstellungen zu verändern), nehmen Sie den Akku heraus und setzen Sie ihn anschließend wieder ein. Anschließend können Sie das Telefon normalerweise wieder einschalten und benutzen.
Warum funktioniert mein Bildschirm-schoner nicht?	Bitte schalten Sie den Akkusparmodus aus.
Warum geht meine Beleuchtung nach 5 Sek. aus ?	Bitte schalten Sie den Akkusparmodus aus.

Garantie

Wir übernehmen 2 Jahre Garantie ab Kaufdatum.

Dieses Produkt wurde nach den neuesten Fabrikationsmethoden hergestellt und einer genauen Qualitätskontrolle unterzogen. Wir garantieren für die einwandfreie Beschaffenheit dieses Artikels. Innerhalb der Garantiezeit beheben wir kostenlos alle Material oder Herstellfehler.

Sollten sich wider Erwarten Mängel herausstellen, **rufen Sie bitte zunächst den Tchibo Handy Service an.**

Unsere Kundenberater helfen Ihnen gerne und vereinbaren mit Ihnen die weitere Vorgehensweise.

Sollte es nötig sein, den Artikel einzusenden, schicken Sie ihn sorgfältig verpackt mit SIM-Karte, Zubehör, Akku und Ladeteil an den Tchibo Handy Service. Bitte geben Sie dabei unbedingt auch Ihre Mobilfunk-Rufnummer an.

Von der Garantie ausgenommen sind Schäden, die auf äußere Einflüsse sowie auf direkten Kontakt bzw. Einwirkung von Flüssigkeiten oder unsachgemäßer Behandlung beruhen, sowie Verschleißteile und Verbrauchsmaterial. Wir übernehmen keine Haftung für eventuelle Schäden oder Verluste, die durch den Gebrauch dieses Artikels und dessen Gebrauchsanleitung entstehen.

Wir weisen Sie darauf hin, dass Sie wichtige Informationen nicht ausschließlich im Gerät speichern sollten. Unter bestimmten Umständen, z.B. durch elektrostatische Entladungen, können im Gerät gespeicherte Daten verloren gehen oder geändert werden. Das Gerät kann möglicherweise nur nach einer vollständigen Rücksetzung wieder in Betrieb genommen werden.

Wir übernehmen keinerlei Verantwortung, sei es direkt oder indirekt, für finanzielle Verluste oder Forderungen dritter Parteien, die durch den Einsatz dieses Artikels und aller seiner Funktionen entstehen; z. B.: Diebstahl, Verlust oder Modifizierung gespeicherter Daten, usw.

Verfahren Sie mit diesem Artikel wie mit anderen Dokumenten, die persönliche Informationen enthalten.

Je nach Defekt des Gerätes können wir nicht sicherstellen, dass die gespeicherten Daten bei einer Reparatur oder Geräteaustausch erhalten bleiben.

Wünschen Sie weitere Produktinformationen oder haben Sie Fragen zur Service-Abwicklung, rufen Sie bitte unseren Tchibo Handy Service an:

Bei Rückfragen geben Sie bitte die Artikelnummer an: **403842.**

Deutschland:

(0049) - (0)1805 - 80 90

0,12 Euro/Min. aus dem deutschen Festnetz

Montag - Sonntag von 8.00 bis 22.00 Uhr

SERVICE-SCHECK

Bitte beide Seiten dieses Schecks in Blockschrift ausfüllen und zusammen mit dem Artikel und dem Kassensbon einsenden.

Artikelnummer: 403842

Ihre Mobilfunk-Rufnummer lautet: _____

Fehlerangabe: _____

Kaufdatum:

Garantie - 89

SERVICE-SCHECK

Bitte beide Seiten dieses Schecks in Blockschrift ausfüllen und zusammen mit dem Artikel und dem Kassensbon einsenden.

Name _____

Straße, Nr. _____

PLZ, Ort _____

Telefon (tagsüber) _____

Datum, Unterschrift _____

Hinweis: Sollte kein Garantiefall vorliegen, werden wir Sie vor der Reparatur mit einem Kostenvoranschlag über die entstehenden Kosten informieren.

90 - Garantie

Daten zur spezifischen Absorptionsrate (SAR)

DIESES TELEFONMODELL ENTSPRICHT DEN INTERNATIONALEN RICHTLINIEN FÜR DIE BEGRENZUNG DER EXPOSITION DURCH ELEKTROMAGNETISCHE FELDER

Ihr Mobiltelefon ist ein Radiosender und -empfänger. Es ist so konzipiert, dass die international empfohlenen Höchstwerte für die Belastung durch elektromagnetische Felder nicht überschritten werden. Diese Richtlinien wurden von einer unabhängigen wissenschaftlichen Organisation, der ICNIRP, erarbeitet und beinhalten Sicherheitsfaktoren, die den Schutz aller Personen unabhängig von Alter und Gesundheitszustand sicherstellen.

Die Richtlinien verwenden eine Maßeinheit, die als SAR (Specific Absorption Rate) oder spezifische Absorptionsrate bezeichnet wird. Die von der ICNIRP festgelegte SAR-Höchstgrenze (ICNIRP SAR) für Mobilfunkgeräte beträgt für die allgemeine Bevölkerung 2 W/kg. Der höchste SAR-Wert, der bei Prüfungen mit diesem Gerät am Ohr gemessen wurde, betrug 0,88 W/kg*. Da Mobilfunkgeräte die verschiedensten Funktionen bereitstellen, können sie auch an anderen Betriebspositionen verwendet werden, beispielsweise am Körper** (siehe Bedienungsanleitung). In diesem Fall betrug der höchste gemessene SAR-Wert 0,35 W/kg*.

Da der SAR-Wert bei der maximalen Sendeleistung des Mobilfunkgeräts gemessen wird, liegt der tatsächliche SAR-Wert für dieses Gerät während des Betriebs typischerweise unter dem genannten Wert. Das ist darauf zurückzuführen, dass die Sendeleistung des Geräts automatisch auf den geringst möglichen Wert eingestellt wird, der erforderlich ist, um das Netzwerk zu erreichen.

Daten zur spezifischen Absorptionsrate (SAR) - 91

SAR-Werte für verschiedene Telefone und Bedienpositionen können voneinander abweichen. Sie entsprechen jedoch alle den behördlichen Anforderungen für einen sicheren Betrieb. Bitte beachten Sie, dass technische Weiterentwicklungen an diesem Modell zu veränderten SAR-Werten für neuere Produkte führen können. In allen Fällen genügen die SAR-Werte aber den Anforderungen der Richtlinien.

Nach Einschätzung der Weltgesundheitsorganisation (WHO) sind nach dem gegenwärtigen Stand der Wissenschaft keine besonderen Vorsichtsmaßnahmen für den Betrieb von Mobilfunkgeräten erforderlich. Um die Belastung zu verringern, empfiehlt sie, die Dauer von Gesprächen zu begrenzen und/oder Freisprecheinrichtungen einzusetzen, um einen möglichst großen Abstand zwischen Mobilfunkgerät und Kopf bzw. Körper einzuhalten.

Weitere Informationen hierzu finden Sie auf den Websites der Weltgesundheitsorganisation (<http://www.who.int/emf>) und von Motorola, Inc. (<http://www.motorola.com/rfhealth>).

* Die Tests wurden in Übereinstimmung mit internationalen Prüfrichtlinien durchgeführt. Der Höchstwert enthält einen erheblichen Sicherheitsfaktor als zusätzlichen Schutz für die Bevölkerung und zur Berücksichtigung von möglichen Messabweichungen. Weitere Informationen hierzu finden Sie im Motorola Testprotokoll sowie den Unterlagen zum Beurteilungsverfahren und zur Messfehlergenauigkeit für dieses Produkt.

** Bitte beachten Sie für den körpernahen Betrieb den Abschnitt Sicherheit und Allgemeine Informationen.

XXXXXXXXXX

92 - Daten zur spezifischen Absorptionsrate (SAR)